



Flachheizkörper

Technische Spezifikation



Flachheizkörper

Heizkörper können viel mehr als nur heizen

Heizkörper und andere Heizungs-lösungen hatten viel zu lange ein erstaunlich geringes Ansehen. Dabei sind sie in jedem Heim ganz entscheidend mitverantwortlich für den Wohnkomfort. Für uns sorgen Heizungs-lösungen nicht nur in jedem Raum ganz-jährig für das optimale Klima, sondern tragen auch einen wesent-

lichen Anteil zum Erscheinungsbild und Empfinden Ihrer Wohnwelt bei. Als perfekte Ergänzung Ihres persönlichen Einrichtungsstils fügen sie sich mit verschiedenen Formen, Abmessungen und Farben nahtlos in ihre Umgebung ein.



Ventil Compact

Die Vielseitigen

Charakterisierung

Der Ventil Compact ist mit einer integrierten Ventilgarnitur für den 2-Rohr-Betrieb ausgestattet. Dadurch ermöglicht er neben den Anschlussmöglichkeiten durch die 4 seitlichen Anschlüsse G 1/2" (ISO 228) den eleganten Anschluss von unten (2 Anschlüsse G 1/2", Abstand 50 mm). Mit seiner Profilierung im 33 mm Sickenabstand und dem aus Seitenverkleidungen und oberer Zierabdeckung bestehenden Kompaktset ist der Ventil Compact der klassische Universalheizkörper.



Abb. 19 Ventil Compact 6-Muffen-Profilheizkörper

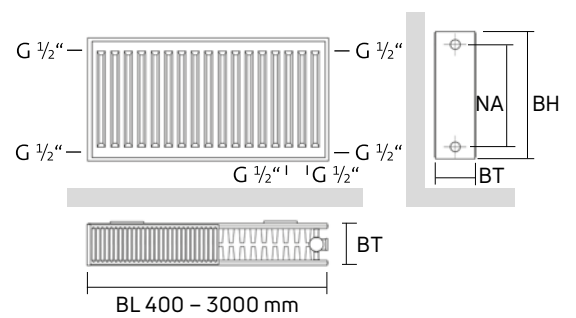

BH mm	200	300	400	500	600	900
NA mm	150	250	350	450	550	850

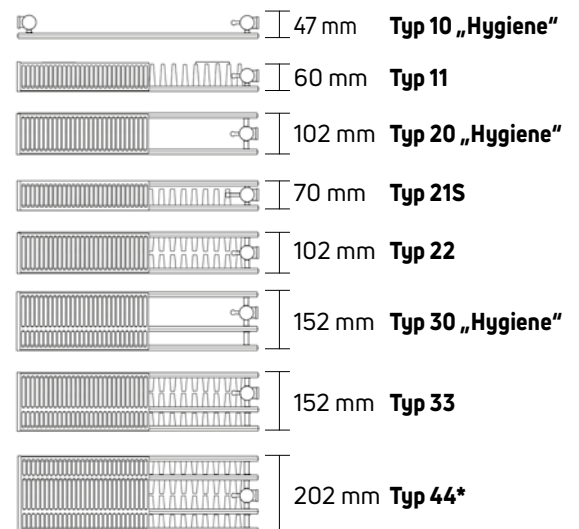

* nur in Bauhöhe 200 mm lieferbar

Abb. 20 Übersicht Ventil Compact



Abb. 21 Anschlusslage Ventil rechts und Ventil links

Typen und Maße Ventil Compact Maße in mm						
	Nennbauhöhen [mm]					
	200	300	400	500	600	900
Nabenabstand	150	250	350	450	550	850
Baulängen	600-3000	400-3000	400-3000	400-3000	400-3000	400-2000
Typen	-	10	10	10	10	10
	-	11	11	11	11	11
	-	20	20	20	20	20
	-	-	-	21S	21S	21S
	22	22	22	22	22	22
	-	30	30	30	30	30
	33	33	33	33	33	33
	44	-	-	-	-	-

Wasserinhalte Ventil Compact Wasserinhalt [Liter] je lfd. m						
Typen	Nennbauhöhen [mm]					
	200	300	400	500	600	900
10	-	1,6	2,2	2,7	3,2	4,5
11	-	1,6	2,2	2,7	3,2	4,5
20	-	3,4	4,5	5,5	6,6	8,6
21S	-	-	-	5,4	6,5	9,0
22	2,5	3,4	4,5	5,5	6,6	8,6
30	-	5,1	6,7	8,2	9,8	8,6
33	3,8	5,1	6,7	8,2	9,8	13,3
44	4,9	-	-	-	-	-

Gewichte Ventil Compact Gewichte [kg] je lfd. m						
Typen	Nennbauhöhen [mm]					
	200	300	400	500	600	900
10	-	5,8	7,7	9,8	11,7	17,2
11	-	9,1	12,3	15,5	18,7	28,3
20	-	16,3	22,0	27,7	33,4	50,7
21S	-	-	-	23,5	28,3	42,3
22	13,3	16,3	22,0	27,7	33,4	50,7
30	-	16,3	22,0	27,7	33,4	50,7
33	19,8	24,5	33,1	41,6	50,2	75,8
44	26,4	-	-	-	-	-

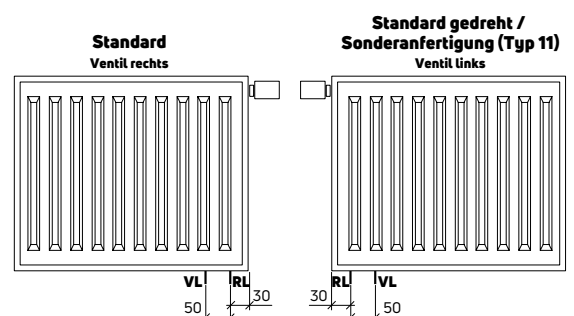
Exponent n der Heizkörperkennlinie Ventil Compact						
Typen	Nennbauhöhen [mm]					
	200	300	400	500	600	900
10	-	1,3425	1,3255	1,3086	1,2916	1,2988
11	-	1,2981	1,3026	1,3070	1,3115	1,3170
20	-	1,2815	1,2835	1,2856	1,2876	1,3042
21S	-	-	-	1,3076	1,322	1,3390
22	1,3269	1,3094	1,3182	1,3270	1,3358	1,3561
30	-	1,2957	1,3004	1,3051	1,3098	1,3418
33	1,3403	1,3140	1,3255	1,3371	1,3486	1,3600
44	1,3516	-	-	-	-	-

Technische Daten

Anschlüsse	4 x G 1/2", ISO 228, seitlich; 2 x G 1/2", ISO 228, unten, Abstand 50 mm
Nennbauhöhen	200, 300, 400, 500, 600, 900 mm
Baulängen	400 bis 3000 mm (Bauhöhe 200: 600 bis 3000 mm; Bauhöhe 900: 400 bis 2000 mm)
Bautiefen	Typ 10 47 mm Typ 11 60 mm Typ 20 102 mm Typ 21S 70 mm Typ 22 102 mm Typ 30 152 mm Typ 33 152 mm Typ 44 202 mm (nur in BH 200 mm)
Befestigung	Typen 10, 20, 21S, 22, 30, 33 mit FZ-Halterungen Typ 11 (flach aufliegende Befestigungslaschen) mit Schnellmontage-Set Typ 44 und Typ 33 (BH 200) mit Standkonsolen Ventilgarnitur standardmäßig rechts, auf Wunsch als Sonderanfertigung links ohne Mehrpreis lieferbar (Lieferzeit auf Anfrage)
Lieferumfang	Heizkörper fertig montiert mit Zierabdeckung und Seitenverkleidungen (Typ 10 ohne Zierabdeckung und Seitenverkleidungen); werkseitig voreingestellter Ventileinsatz 1/2" Thermostatkopfanzpassung M 30 x 1,5 mm sowie Blind- und Entlüftungstopfen werkseitig montiert Bauhöhe 200 mm: Befestigungen sind nicht im Lieferumfang enthalten (separat zu bestellen) Bauhöhen 300 - 900 mm: alle Typen bis auf Typ 11 mit FZ-Halterungen, Typ 11 mit Schnellmontage-Set; bis Baulänge 1600 mm mit 2 Befestigungen, ab Baulänge 1800 mm mit 3 Befestigungen; komplett mit Schrauben und Dübeln
Blechqualität	DC01 nach EN 10130
Sickenteilung	33 mm
Betriebsdruck	10 bar
Prüfdruck	13 bar
Registriernummern	Typen 10 0810 Typen 11 0811 Typen 20 0851 Typen 21S 0812 Typen 22 0813 Typen 30 0852 Typen 33 0814 Typen 44 0933
Beschichtung	nach DIN 55900, KTL-Grundierung, Deckschicht aus Epoxydharzpulver, Farbton RAL 9016, weitere RAL-Farben auf Anfrage
Verpackung	mit längsseitigen Kantenschutzstreifen aus Pappe, Pappschutzecken und Schrumpffolie

Befestigung

Ventil Compact Heizkörper der Typen 10, 20, 21S, 22, 30, 33 und 44 sind nicht mit Befestigungslaschen ausgestattet und somit drehbar, also wahlweise links oder rechts anschließbar. Zur schnellen Montage finden FZ-Halterungen Anwendung.

Das jeweilige Befestigungs-Set ist den Heizkörpern beige packt (bis Baulänge 1600 mm mit 2er Set, ab Baulänge 1800 mm mit 3er Set), nur Heizkörper Bauhöhe 200 mm (alle Typen) werden ohne Befestigung geliefert (separat zu bestellen). Ventileinsatz (k_v -Wert einstellbar), Blindstopfen und vernickelte Entlüftungsstopfen sind ab Werk montiert bzw. beige packt.











		Typ 10	Typ 11	Typ 21S	Typen 20 / 22	Typen 30 / 33	Typ 44
	FZ-Halterung	●	○	●	●	● außer BH 200	○
	Schnellmontage-Set	-	●	-	-	-	-
	Bohrkonsolen-Set mit Aushebesicherung, 2er Set Best.-Nr. AZ03FT0040000330	●	-	●	●	●	-
	Bohrkonsolen-Set für FZ-Halterung, 2er Set Best.-Nr. AGY5BW5112399700	●	-	●	●	●	-
	Bohrkonsolen-Set 160 mm 2er Set Best.-Nr. AZ03FT004000N730 3er Set Best.-Nr. AZ03FT004000N830	-	●	-	-	-	-
	Bohrkonsolen-Set 200 mm 2er Set Best.-Nr. AZ03FT004000N230	-	●	-	-	-	-
	Bohrkonsolen-Set mit Aushebesicherung, 2er Set Best.-Nr. AZ03FT0040000430	-	●	-	-	-	-
	Standkonsole BH 200 und BH 300 für Fertigfußbodenmontage (1 Stk.) Best.-Nr. AGU5BS5115684100	-	-	-	●	●	●
	Standkonsole BH 200 und BH 300 für Rohfußbodenmontage (1 Stk.) Best.-Nr. AGU5BS5115684600	-	-	-	●	●	●
	Standkonsole, universal für Roh- und Fertigfußboden (1 Stk.) Best.-Nr. AZ03BS0040001630	-	●	●	●	●	-

Abb. 22 Übersicht über die Sonderbefestigungen für Ventil Compact (● = möglich, - = nicht möglich). Anforderungen VDI 6036 s. S. 76 ff.



Abb. 23 Laschenmaße für Ventil Compact Typ 11 mit Befestigungslaschen (Rückansicht)

Montagehinweise für werkseitig beigepackte Befestigungen

FZ-Halterung

Zur Montage der FZ-Halterungen werden die Montagelöcher $\varnothing 10$ mm gebohrt und die Dübel gesetzt. Schrauben bis auf ca. 5 mm eindrehen, FZ-Halterungen aufsetzen, Schrauben festziehen. Aushebesicher durch Anziehen der integrierten Madenschraube.

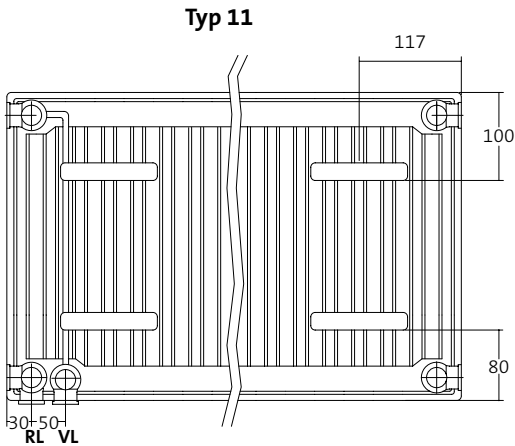
Vor dem Aufsetzen des Heizkörpers in die unteren Schallschutzeinlagen ist der obere Halter hochzuziehen und einzurasten. Anschließend Heizkörper aufsetzen und gegen den oberen Halter drücken, dieser wird nun automatisch entriegelt und greift in die obere Zierabdeckung.

Verwendbar gemäß VDI 6036 in Anforderungsklasse (AK) 2.

Schnellmontage-Set

Zur Montage der Schnellmontage-Sets werden die Montagelöcher 10 mm \varnothing , 72 mm von Oberkante Heizkörper gebohrt und Dübel und Schrauben montiert. Die Schrauben mit den aufgesteckten weißen Distanzrollen werden zunächst nur soweit eingeschraubt, dass zwischen Wand und Distanzrolle noch ein Spalt von ca. 5 mm verbleibt. Die Halter werden nun über Schraubenkopf und Distanzrolle hinweg aufgesteckt, die Schrauben leicht angezogen.

Anschließend wird die Kunststoff-Aushebesicherung eingeklippt. Die Aushebesicherung übernimmt gleichzeitig auch die Schallschutzfunktion.

Über eine von oben zugängliche Schraube, die sich auf den weißen Distanzrollen der Befestigungsschraube abstützt, kann mittels Schraubendreher eine Höhenverstellung vorgenommen werden. Der Distanzhalter zur Wand wird auf die untere Lasche aufgesteckt, der Heizkörper vertikal ausgerichtet. Verwendbar gemäß VDI 6036 in Anforderungsklasse (AK) 2.



Abb. 24 Montagemaße für Ventil Compact Typen 10, 20, 21S, 22, 30, 33 und 44

Abb. 25 Montagemaße für Ventil Compact Typ 11

Anschluss

Ventil Compact Heizkörper werden werkseitig für den 2-Rohr-Betrieb mit integrierter Ventilgarnitur geliefert. Ventileinsatz, Blind- und Entlüftungstopfen sind beim Ventil Compact werkseitig montiert bzw. bei Heizkörpern der Bauhöhe 200 mm beige packt.

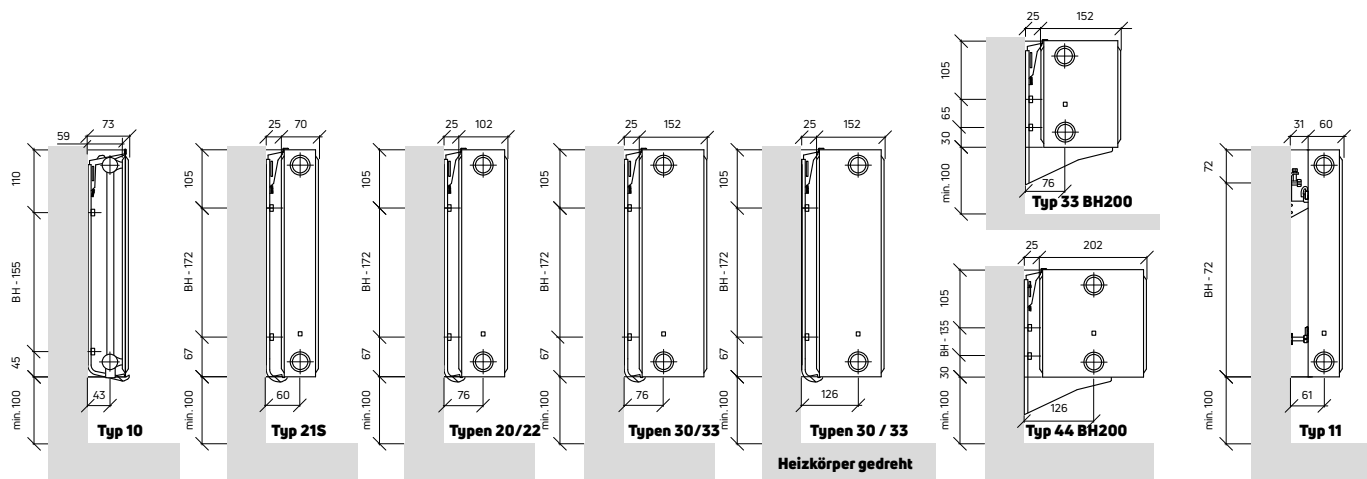
Eine k_v -Regulierung kann über den Thermostat-Ventileinsatz im Bereich von 0,05-0,70 m^3/h vorgenommen werden.

Der Ventil Compact hat 2 Anschlüsse $G \frac{1}{2}$ " von unten zum Anschluss der integrierten Thermostat-Ventilgarnitur und 4 Anschlüsse $G \frac{1}{2}$ " seitlich, so dass auch der Anschluss gemäß den z.B. für den Compact dargestellten Möglichkeiten erfolgen kann.



Abb. 26 Integrierte Ventilgarnitur. Schnitt und Funktionsmaße (in mm, VL= Vorlauf, RL= Rücklauf)

2-Rohr-Betrieb

Für den 2-Rohr-Betrieb wird der Ventil Compact Heizkörper über absperrbare Heizkörperanschlussarmaturen, vorzugsweise Kugelhahn, angeschlossen.

Der hydraulische Abgleich erfolgt an der k_v -Regulierung des Ventileinsatzes. Hierdurch wird eine gute Regelcharakteristik des Thermostatventils erreicht.

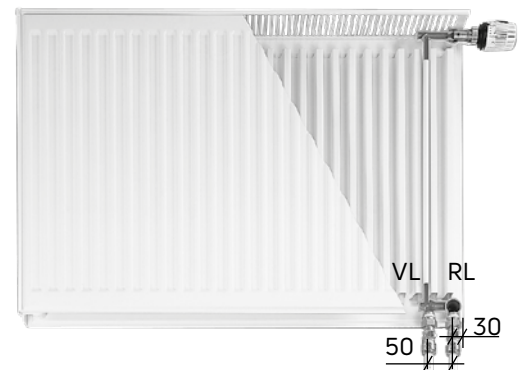

Abb. 27 2-Rohr-Anschluss

1-Rohr-Betrieb

Selbstverständlich sind Ventil-Flachheizkörper auch für 1-Rohr-Betrieb einsetzbar. Hierzu müssen sogenannte 1-Rohr-Anschlussgarnituren (absperribar) montiert werden.

Entsprechende Garnituren werden von uns als Zubehör bzw. von verschiedenen Armaturenherstellern angeboten.

Bei der Montage ist zu beachten, dass die Zirkulationsbremsen zur Verhinderung unerwünschter Rückerwärmung auch tatsächlich im Rücklauf zwischen Heizkörper und Armatur installiert sind. Die Montageanleitungen sind genauestens zu beachten.

Die meisten Armaturen lassen sich zum Heizkörper hin absperren. So kann ein Heizkörper ausgebaut werden, ohne dass die Funktion der übrigen Heizkörper unterbrochen wird.

Für die 1-Rohr-Garnituren ist unterhalb der Heizkörper eine durchschnittliche Höhe von mindestens 75 mm einzuplanen. Der werkseitig montierte Ventileinsatz ist bei Einrohranlagen immer auf den größtmöglichen Einstellwert 6 einzustellen.



Abb. 28 1-Rohr-Anschluss

Ausschreibungstexte

Pos.	Menge	Artikelbezeichnung	Einheitspreis	Gesamtpreis
		<p>Ventil Compact 6-Muffen-Profilheizkörper ohne Laschenaufhängung Typen 10, 20, 21S, 22, 30, 33 und 44 (Heizkörper drehbar) mit Laschenaufhängung Typ 11, Standard Rechtsanschluss</p> <p>Fertiglackierter, mit Epoxydharzpulver beschichteter Heizkörper aus Stahlblech DC01 nach EN 10130 und EN 10131, zur Anwendung in Warmwasserheizungsanlagen nach DIN 4751.</p> <p>Entfettet, phosphatiert, im KTL-Verfahren tauchgründiert und pulverbeschichtet nach DIN 55 900.</p> <p>Wärmeleistung gemäß EN 442 und bei WSP-CERT registriert. RAL-Gütezeichen.</p> <p>Montageverpackt, mit Pappkantenschutz, Pappschutzecken und Schrumpffolie.</p> <p>Mit integrierter Ventilgarnitur und serienmäßig einstellbarem Ventileinsatz (Regelbereich 0,05-0,70 m³/h) zum Anbau von Thermostat-Ventilköpfen. Der Ventileinsatz ist werkseitig voreingestellt.</p> <p>Ventilgarnitur werkseitig für 2-Rohr-Betrieb, Anschlussmöglichkeit von unten über entsprechende Anschlussverschraubungen. Anschluss seitlich 4 x G 1/2" möglich. Mit Zierabdeckung und Seitenverkleidungen, ab Baulänge 1800 mm mit zusätzlicher Befestigung der Zierabdeckung fertig montiert. Bauhöhe 200 mm ohne Befestigung, Bauhöhen 300 - 900 mm einschließlich FZ-Halterung mit Schallschutzeinlage incl. Aushebesicherung für Typen 20, 21S, 22, 30 + 33 bzw. Schnellmontage-Set mit Aushebesicherung/Schallschutzeinlagen für Typ 11, gem. VDI 6036 AK 2, inkl. Schrauben und Dübel.</p> <p>Typ 10 ohne Zierabdeckung und Seitenverkleidungen, mit FZ-Halterungen.</p> <p>Ventileinsatz 1/2", Blind- und Entlüftungsstopfen werkseitig montiert.</p> <p>Ventilgarnitur standardmäßig rechts, auf Wunsch als Sonderanfertigung links ohne Mehrpreis lieferbar (Typ 11 und 33)</p> <p>Farbe: RAL 9016, weitere RAL Farben auf Anfrage</p> <p>Betriebsdruck: 10 bar</p> <p>Prüfdruck: 13 bar</p> <p>Temperatur: max. 110 °C</p> <p>Medium: Wasser</p> <p>Anschlüsse: 2 x G 1/2" unten, 4 x G 1/2" seitlich, nach ISO 228</p> <p>Typen: 10; 11; 20; 21S; 22; 30; 33, 44</p> <p>Bauhöhen: 200, 300, 400, 500, 600, 900 mm</p> <p>Baulängen: 400...3000 mm (BH 200: 600...3000 mm; BH 900: bis 400...2000 mm)</p> <p>Liefernachweis: PG Germany GmbH Lierestraße 68 · 38690 Goslar Tel. (05324) 808-0 · Fax (05324) 808-999</p>		
		Stück Typ: 10, Ventil-Heizkörper ohne Zierabdeckung und Seitenverkleidung	liefern	
		Bauhöhe:mm; Baulänge:mm	montieren	
		Stück Typ: 11, Ventil-Flachheizkörper	liefern	
		Bauhöhe:mm; Baulänge:mm	montieren	
		Stück Typ: 20, Ventil-Flachheizkörper	liefern	
		Bauhöhe:.....mm; Baulänge:mm	montieren	
		Stück Typ: 21S, Ventil-Flachheizkörper	liefern	
		Bauhöhe:.....mm; Baulänge:mm	montieren	
		Stück Typ: 22, Ventil-Flachheizkörper	liefern	
		Bauhöhe:mm; Baulänge:mm	montieren	
		Stück Typ: 30, Ventil-Flachheizkörper	liefern	
		Bauhöhe:.....mm; Baulänge:mm	montieren	
		Stück Typ: 33, Ventil-Flachheizkörper	liefern	
		Bauhöhe:mm; Baulänge:mm	montieren	
		Stück Typ: 44, Ventil-Flachheizkörper	liefern	
		Bauhöhe: 200 mm ; Baulänge:mm	montieren	

Wärmeleistungen Profilheizkörper

Raumtemperatur 24 °C

Wärmeleistungen in Watt, 70/55 °C														
Typ	10			11			20			215			44	
BH	500	400	500	500	400	500	500	400	500	500	550	600	900	950
500	97	125	153	167	180	254	154	200	244	265	285	400	178	222
400	121	157	192	208	225	318	192	250	305	332	318	425	223	278
500	145	188	230	250	270	381	230	300	366	397	428	599	267	334
600	169	219	268	292	315	445	269	350	426	463	500	699	312	389
800	194	251	306	334	360	508	307	400	487	530	571	799	356	445
900	218	282	345	375	405	572	346	450	548	596	642	899	401	500
1000	242	314	383	417	450	635	384	500	609	662	714	999	445	556
1100	266	345	421	459	495	699	423	550	670	728	785	1099	480	611
1200	290	376	460	500	540	762	461	600	731	795	856	1199	524	667
1400	339	439	536	584	630	889	538	699	853	927	999	1398	623	778
1600	387	502	613	667	721	1016	615	799	975	1059	1142	1598	712	889
1800	435	564	689	751	811	1143	691	901	1097	1182	1284	1798	801	1001
2000	484	627	766	834	901	1270	766	999	1218	1324	1427	1998	890	1112
2300	-	-	-	-	-	-	-	-	-	-	-	-	-	-
2600	-	-	-	-	-	-	-	-	-	-	-	-	-	-
3000	-	-	-	-	-	-	-	-	-	-	-	-	-	-

Wärmeleistungen in Watt, 55/45 °C														
Typ	10			11			20			215			44	
BH	500	400	500	500	400	500	500	400	500	500	550	600	900	950
500	57	75	92	100	109	153	92	120	146	158	171	238	108	134
400	71	93	115	125	136	191	115	150	182	198	213	298	135	168
500	86	112	138	150	163	229	139	180	219	238	256	358	162	202
600	100	131	160	175	190	267	162	210	255	277	294	417	189	235
800	114	149	183	200	217	305	185	240	292	317	331	477	215	269
900	129	168	206	225	244	343	208	270	328	357	384	536	242	302
1000	143	186	229	250	271	382	231	300	365	396	427	586	269	336
1100	157	205	252	275	298	420	254	330	401	436	469	655	296	370
1200	171	224	275	300	326	458	277	360	438	475	512	715	323	403
1400	200	261	321	351	380	534	323	420	511	555	597	834	377	470
1600	229	298	367	401	434	611	369	480	584	634	683	953	431	538
1800	257	336	413	451	488	687	416	540	650	713	768	1073	485	605
2000	286	373	459	501	543	783	462	599	730	792	853	1192	539	672
2300	-	-	-	-	-	-	-	-	-	-	-	-	-	-
2600	-	-	-	-	-	-	-	-	-	-	-	-	-	-
3000	-	-	-	-	-	-	-	-	-	-	-	-	-	-

Wärmeleistungen in Watt, 45/35 °C														
Typ	10			11			20			215			44	
BH	500	400	500	500	400	500	500	400	500	500	550	600	900	950
500	29	38	47	52	56	79	48	62	75	82	88	122	56	70
400	36	48	59	65	70	99	60	77	94	102	110	153	70	88
500	43	57	71	78	85	119	72	93	113	122	132	183	84	105
600	51	67	83	91	99	138	84	108	132	143	154	214	98	123
800	58	76	94	104	113	158	96	124	152	163	176	244	113	140
900	65	86	106	117	127	178	108	139	169	184	197	275	127	158
1000	72	95	118	130	141	198	120	155	188	204	219	306	141	175
1100	80	105	130	142	155	217	132	170	207	224	241	336	155	193
1200	87	114	142	155	169	237	143	186	226	245	263	367	169	210
1400	101	133	165	181	197	277	167	217	263	286	307	428	197	245
1600	116	152	189	207	226	316	191	248	301	326	351	489	225	280
1800	130	171	215	233	254	356	215	279	339	367	395	550	253	316
2000	145	190	236	259	282	385	239	310	376	408	439	611	281	351
2300	-	-	-	-	-	-	-	-	-	-	-	-	-	-
2600	-	-	-	-	-	-	-	-	-	-	-	-	-	-
3000	-	-	-	-	-	-	-	-	-	-	-	-	-	-

Raumtemperatur 24 °C														
Typ	10			11			20			215			44	
BH	500	400	500	500	400	500	500	400	500	500	550	600	900	950
500	29	38	47	52	56	79	48	62	75	82	88	122	56	70
400	36	48	59	65	70	99	60	77	94	102	110	153	70	88
500	43	57	71	78	85	119	72	93	113	122	132	183	84	105
600	51	67	83	91	99	138	84	108	132	143	154	214	98	123
800	58	76	94	104	113	158	96	124	152	163	176	244	113	140
900	65	86	106	117	127	178	108	139	169	184	197	275	127	158
1000	72	95	118	130	141	198	120	155	188	204	219	306	141	175
1100	80	105	130	142	155	217	132	170	207	224	241	336	155	193
1200	87	114	142	155	169	237	143	186	226	245	263	367	169	210
1400	101	133	165	181	197	277	167	217	263	286	307	428	197	245
1600	116	152	189	207	226	316	191	248	301	326	351	489	225	280
1800	130	171	215	233	254	356	215	279	339	367	395	550	253	316
2000	145	190	236	259	282	385	239	310	376	408	439	611	281	351
2300	-	-	-	-	-	-	-	-	-	-	-	-	-	-
2600	-	-	-	-	-	-	-	-	-	-	-	-	-	-
3000	-	-	-	-	-	-	-	-	-	-	-	-	-	-

Bitte beachten Sie, dass die Tabellen mehr Abmessungen zeigen, als im Lieferprogramm von Purmo enthalten sind.

Das Lieferprogramm für die einzelnen Modelle ist jeweils der Preisliste zu entnehmen.



Abb. 74 Einfluss der Einbaumaße

Wärmeleistung

Die abgebildeten Wärmeleistungen entsprechen der EN 442 sowie der ÖNorm EN 442.

Die Norm-Wärmeleistung Q_n nach EN 442 ist die unter folgenden Bedingungen abgegebene Wärmeleistung:

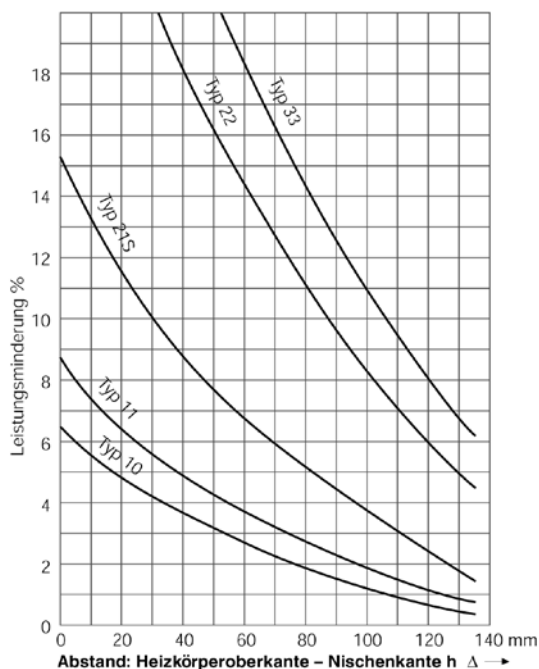
bei Raumheizkörpern mit Flüssigkeit als Heizmittel:

Vorlauftemperatur $\Theta_V = 75\text{ °C}$

Rücklauftemperatur $\Theta_R = 65\text{ °C}$

Norm-Bezugslufttemperatur $\Theta_{Ln} = 20\text{ °C}$

Norm-Bezugsluftdruck $p_0 = 1013\text{ mbar}$

Einfluss der Anschlussart

Die Norm-Wärmeleistungen gelten für oberen Vorlaufanschluss und unteren Rücklaufanschluss der Raumheizkörper sowohl bei gleichseitiger als auch bei wechselseitiger Anordnung der Anschlüsse. Bei unterem Vorlaufanschluss oder bei Anschluss mit Spezialventilen können je nach Ausführung erhebliche Leistungsminderungen auftreten.

Einfluss der Einbauart

Die nach EN 442 ermittelten Wärmeleistungen der Flachheizkörper beziehen sich auf einen Abstand des Heizkörpers zwischen Fußboden und Unterkante von 110 mm und eine Vorwandmontage ohne Fensterbank. Werden die Abstände verkleinert bzw. die Heizkörper in Nischen eingebaut, so ergeben sich in dem Maße, wie die Abstände kleiner werden, entsprechende Minderleistungen.



Abb. 75 h_{Δ} bezeichnet den Abstand von Heizkörperoberkante bis Nischenkante in mm

Mittlere Übertemperatur

Bei flüssigen Heizmitteln wird die für die Wärmeabgabe wirksame Temperaturdifferenz beschrieben durch die logarithmisch gemittelte Übertemperatur

$$\Delta\Theta_{\ln} = \frac{\Theta_V - \Theta_R}{\ln \frac{\Theta_V - \Theta_L}{\Theta_R - \Theta_L}}$$

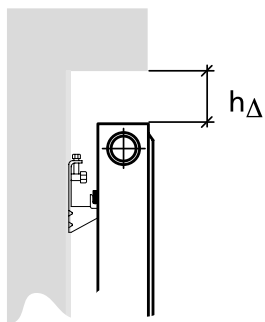
Umrechnungen nach EN 442

Für Raumheizkörper mit Flüssigkeit als Heizmittel ist der Norm-Wärmeleistung eine Norm-Übertemperatur des Heizmittels zugeordnet, die sich bei logarithmischer Mittelung zu

$\Delta\Theta_{\ln, n} = 49,83 \text{ K}$ ergibt.

Für Temperaturwerte $\Theta_V, \Theta_R, \Theta_L$ die von den Norm-Bedingungen abweichen, berechnet man die zugehörigen mittleren Übertemperaturen ΔQ und ΔQ_{\ln} in entsprechender Weise. Die Umrechnung der Norm-Wärmeleistung \dot{q}_n auf Werte \dot{q} bei Übertemperaturen, die von den Norm-Bedingungen abweichen, erfolgt nach der Beziehung

$$\dot{q} = \dot{q}_n \cdot \left(\frac{\Delta\Theta_n}{\Delta\Theta_{\ln, n}} \right)^n$$

Den Exponenten n entnehmen Sie den technischen Daten des jeweiligen Heizkörpers.

Umrechnung mit der Tabelle

Da die Exponenten der verschiedenen Heizkörpertypen alle im Bereich um $n = 1,3$ liegen, können in der Praxis mit hinreichender Genauigkeit auch die Leistungskorrekturfaktoren f_k der nachfolgenden Tabelle angewendet werden.

Für das obige Rechenbeispiel findet man dort einen Wert für f_k von 1,89. Die geringfügige Abweichung ergibt sich aus der Tatsache, dass die Tabelle einen einheitlichen Kennlinienexponenten von $n = 1,30$ berücksichtigt, während das Rechenbeispiel $n = 1,31$ berücksichtigt.

Beispiel:

Aufgabe: Es wird ein Heizkörper Typ 22, Bauhöhe 500 mm benötigt, der eine Wärmeleistung Q von 2000 W abgeben soll bei:

Vorlauftemperatur $\Theta_V = 70 \text{ °C}$
 Rücklauftemperatur $\Theta_R = 40 \text{ °C}$
 Bezugslufttemperatur $\Theta_L = 22 \text{ °C}$

Frage: Welche Normleistung Q_n , bezogen auf $\Theta_V = 75 \text{ °C}, \Theta_R = 65 \text{ °C}, \Theta_L = 20 \text{ °C}$, muss ein Heizkörper haben, um bei den Betriebstemperaturen gemäß Aufgabe 2000 W abzugeben?

Lösung: Die mittlere logarithmische Temperaturdifferenz beträgt:

$$\Delta\Theta_{\ln} = \frac{\Theta_V - \Theta_R}{\ln \frac{\Theta_V - \Theta_L}{\Theta_R - \Theta_L}} = \frac{70 - 40}{\ln \frac{70 - 22}{40 - 22}} = 30,6 \text{ K}$$

Die Leistungsumrechnung lautet

$$\dot{Q} = Q_{\ln} \cdot \left(\frac{\Delta\Theta_n}{\Delta\Theta_{\ln, n}} \right)^n \text{ oder umgestellt}$$

$$\dot{Q}_n = \frac{\dot{Q}}{\left(\frac{\Delta\Theta_n}{\Delta\Theta_{\ln, n}} \right)^n} = \frac{2000}{\left(\frac{30,6}{49,83} \right)^{1,31}}$$

$$\underline{\underline{Q_n = 3788 \text{ W}}}$$

(Faktor n aus der Tabelle auf der Folgeseite)

Will man lediglich den Faktor ermitteln, so setzt man für die Leistung $\dot{Q} = 1$ und erhält $f_k = 1,894$

Vereinfachte Auslegung

Für Exponent der Heizkörper-Kennlinie $n = 1,30$

	Θ_L [°C]	Rücklauftemperatur Θ_R [°C]												
		25	30	35	40	45	50	55	60	65	70	75	80	85
90	24	4,56	2,45	1,88	1,57	1,36	1,21	1,10	1,01	0,93	0,87	0,82	0,77	0,73
	22	3,11	2,11	1,69	1,44	1,27	1,14	1,04	0,96	0,89	0,83	0,78	0,74	0,70
	20	2,50	1,87	1,54	1,33	1,19	1,07	0,98	0,91	0,85	0,80	0,75	0,71	0,67
	18	2,13	1,68	1,42	1,24	1,11	1,01	0,93	0,87	0,81	0,76	0,72	0,68	0,65
	15	1,76	1,46	1,26	1,13	1,02	0,93	0,87	0,81	0,76	0,72	0,68	0,64	0,61
	12	1,51	1,29	1,14	1,03	0,94	0,87	0,81	0,76	0,71	0,67	0,64	0,61	0,58
85	24	4,93	2,63	2,00	1,67	1,45	1,29	1,16	1,07	0,99	0,92	0,86	0,81	
	22	3,34	2,26	1,80	1,53	1,34	1,21	1,10	1,01	0,94	0,88	0,82	0,78	
	20	2,67	1,99	1,64	1,41	1,25	1,13	1,04	0,96	0,89	0,84	0,79	0,75	
	18	2,27	1,78	1,50	1,31	1,18	1,07	0,98	0,91	0,85	0,80	0,75	0,72	
	15	1,87	1,54	1,33	1,19	1,07	0,98	0,91	0,85	0,80	0,75	0,71	0,67	
	12	1,60	1,36	1,20	1,08	0,99	0,91	0,85	0,79	0,75	0,70	0,67	0,64	
80	24	5,38	2,83	2,15	1,78	1,54	1,37	1,24	1,13	1,05	0,97	0,91		
	22	3,61	2,42	1,93	1,63	1,43	1,28	1,16	1,07	0,99	0,93	0,87		
	20	2,87	2,12	1,75	1,50	1,33	1,20	1,10	1,01	0,94	0,88	0,83		
	18	2,42	1,90	1,60	1,39	1,24	1,13	1,04	0,96	0,90	0,84	0,79		
	15	1,99	1,64	1,41	1,25	1,13	1,04	0,96	0,89	0,84	0,79	0,75		
	12	1,69	1,44	1,27	1,14	1,04	0,96	0,89	0,83	0,78	0,74	0,70		
75	24	5,90	3,07	2,32	1,92	1,66	1,47	1,32	1,21	1,12	1,04			
	22	3,92	2,61	2,07	1,75	1,53	1,37	1,24	1,14	1,05	0,98			
	20	3,10	2,28	1,87	1,61	1,42	1,28	1,17	1,08	1,00	0,94			
	18	2,61	2,03	1,70	1,48	1,32	1,20	1,10	1,02	0,95	0,89			
	15	2,12	1,75	1,50	1,33	1,20	1,10	1,01	0,94	0,88	0,83			
	12	1,80	1,53	1,34	1,21	1,10	1,01	0,94	0,88	0,82	0,78			
70	24	6,54	3,36	2,52	2,08	1,79	1,58	1,42	1,30	1,19				
	22	4,30	2,84	2,24	1,89	1,64	1,47	1,33	1,22	1,13				
	20	3,38	2,47	2,01	1,73	1,52	1,37	1,25*	1,15	1,07				
	18	2,82	2,19	1,83	1,59	1,42	1,28	1,17	1,08	1,01				
	15	2,28	1,87	1,61	1,42	1,28	1,17	1,08	1,00	0,94				
	12	1,93	1,63	1,43	1,28	1,16	1,07	0,99	0,93	0,87				
65	24	7,32	3,70	2,76	2,27	1,94	1,71	1,54	1,40					
	22	4,75	3,11	2,44	2,05	1,78	1,58	1,43	1,31					
	20	3,70	2,69	2,19	1,87	1,64	1,47	1,34	1,23					
	18	3,07	2,37	1,98	1,71	1,52	1,37	1,26	1,16					
	15	2,47	2,01	1,73	1,52	1,37	1,25	1,15	1,07					
	12	2,07	1,75	1,53	1,37	1,24	1,14	1,05	0,98					
60	24	8,32	4,13	3,06	2,50	2,13	1,87	1,68						
	22	5,32	3,44	2,69	2,24	1,94	1,73	1,56						
	20	4,10	2,96	2,39	2,03	1,78	1,60	1,45						
	18	3,38	2,59	2,15	1,86	1,65	1,48	1,35						
	15	2,69	2,19	1,87	1,64	1,47	1,34	1,23						
	12	2,24	1,89	1,64	1,47	1,33	1,22	1,13						
55	24	9,62	4,67	3,43	2,78	2,37	2,07							
	22	6,03	3,86	2,99	2,48	2,15	1,90							
	20	4,60	3,29	2,64	2,24	1,96	1,75							
	18	3,75	2,86	2,36	2,03	1,80	1,62							
	15	2,96	2,39	2,03	1,78	1,60	1,45							
	12	2,44	2,05	1,78	1,58	1,43	1,31							
50	24	11,38	5,39	3,92	3,15	2,67								
	22	6,97	4,39	3,37	2,79	2,40								
	20	5,23	3,70	2,96	2,50	2,17								
	18	4,22	3,19	2,63	2,25	1,98								
	15	3,29	2,64	2,24	1,96	1,75								
	12	2,69	2,24	1,94	1,73	1,56								
45	24	13,93	6,38	4,58	3,65									
	22	8,26	5,11	3,89	3,19									
	20	6,08	4,25	3,37	2,83									
	18	4,84	3,63	2,96	2,53									
	15	3,70	2,96	2,50	2,17									
	12	2,99	2,48	2,15	1,90									
40	24	17,93	7,87	5,54										
	22	10,16	6,14	4,62										
	20	7,28	5,01	3,93										
	18	5,68	4,21	3,41										
	15	4,25	3,37	2,83										
	12	3,37	2,79	2,40										
35	24	25,15	10,36											
	22	13,27	7,76											
	20	9,12	6,14											
	18	6,91	5,04											
	15	5,01	3,93											
	12	3,89	3,19											
30	24	42,40												
	22	19,37												
	20	12,34												
	18	8,89												
	15	6,14												
	12	4,62												

Beispiel:

Gegeben: Compact 22/600/1000
Leistung bei 75/65/20
= 1709 W

Gesucht: Leistung bei 70/55/20

Lösung: $f = 1,25$ lt. Tabelle

$$Q_{70/55/20} = \frac{1709 \text{ W}}{1,25} = 1367 \text{ W}$$

Achtung:

Diese Tabelle nur für Umrechnungen der Normwärmeleistungen nach EN 442 verwenden!

Ventileinsätze

Werkseitig eingestellter Ventileinsatz PR-S

Purmo Ventilheizkörper werden seit 2011 mit werkseitig voreingestellten Ventileinsätzen entsprechend der jeweiligen Leistung ausgestattet. Grundlage ist eine Systemtemperatur 70/55/20°C bei 100 mbar Druckverlust. Die Ventile sind stirnseitig entsprechend der jeweiligen k_v -Werte farblich markiert.

Achtung: Die werkseitige Voreinstellung entbindet nicht vom ordnungsgemäßen hydraulischen Abgleich und der Kontrolle des Einstellwertes! Der k_v -Wert kann je nach Proportionalbereich in 6 Stufen z.B. von k_v 0,05 bis 0,70 eingestellt werden.

Mit diesem Ventileinsatz kann der hydraulische Abgleich in 2-Rohr-Anlagen vorgenommen werden. Die Temperaturspreizung des Heizkörpers wird somit verändert und die gute Regelcharakteristik des Thermostatventils sichergestellt. Der werkseitig montierte Ventileinsatz erfüllt bereits die Anforderungen der EnEV bzw. DIN 4701-10 hinsichtlich einer P-Abweichung von 1 K bzw. 2 K. Die Einstellung erfolgt mittels 13er Maul- oder Ringschlüssel.

Als Berechnungsgrundlage für Rohrnetzprogramme kann der Ventiltyp „PR-S“ (Oventrop VDI Datensatz) zu Grunde gelegt werden.



Abb. 76 Werkseitig voreingestelltes Ventil (ab 2011)

Markierung	Einstellwert	k_v (m ³ /h) bei 2K	k_v (m ³ /h) bei 1K	Einprägung	Artikelnummer
weiß	2	0,13	0,12	PR.....	AZ02VEOV013WHI00
schwarz	3	0,27	0,20	PR.....	AZ02VEOV027BLA00
grün	4	0,42	0,26	PR.....	AZ02VEOV042GRE00
blau	5	0,56	0,31	PR.....	AZ02VEOV056BLU00
rot	6	0,70	0,36	PR.....	AZ02VEOV070RED00

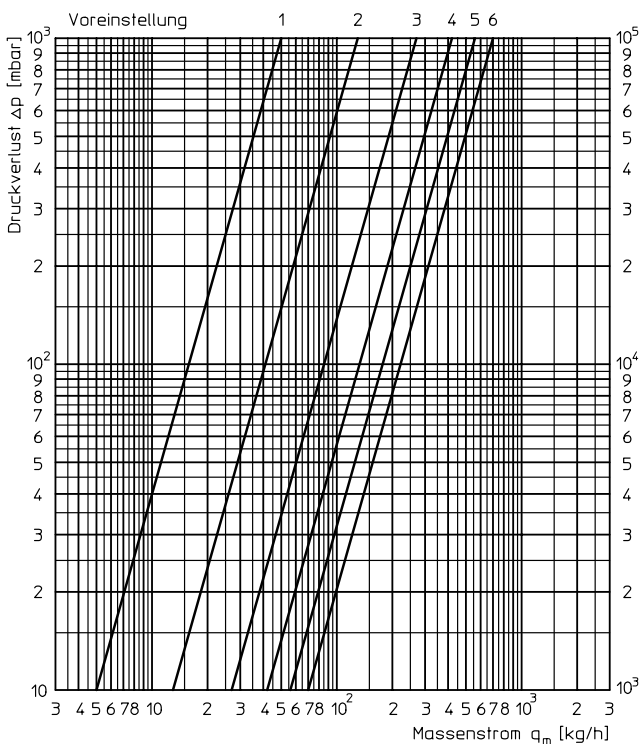

Voreinstellung	1	2	3	4	5	6
k_v [m ³ /h]	0,05	0,13	0,27	0,42	0,56	0,70

Abb. 77 Druckverluste und Massenstrom der Ventilgarnitur bei 2K P-Abweichung

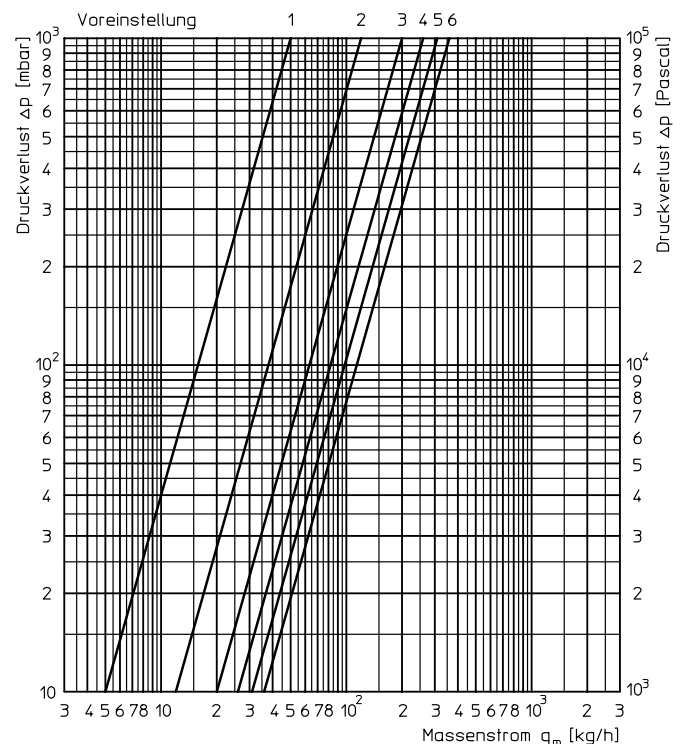

Voreinstellung	1	2	3	4	5	6
k_v [m ³ /h]	0,05	0,12	0,20	0,26	0,31	0,36

Abb. 78 Druckverluste und Massenstrom der Ventilgarnitur bei 1K P-Abweichung



Abb. 79 Ventileinsatz PR-F.
Art.-Nr.: AZ03VE0048001830

Optionaler Ventileinsatz PR-F für kleine Volumenströme

Für den Einsatz von Purmo Ventilheizkörper in Fernheizungsanlagen ohne Systemtrennung steht als Zubehör der spezielle Ventileinsatz PR-F nach den AGFW Richtlinien 527 zur Verfügung. Die Montage erfolgt bauseits.

Optionaler Ventileinsatz PR-Q mit automatischer Durchflussregelung

Mit dem Ventileinsatz PR-Q lässt sich sowohl in der Neuinstallation als auch im Bestand durch den Austausch des Standard-Ventileinsatzes schnell und einfach die Heizung optimieren. Denn ein dynamischer Ventileinsatz übernimmt den hydraulischen Abgleich, der ansonsten nur mit teilweise aufwändigen Einstellarbeiten am Heizkörper möglich ist. **Voraussetzung** für den Einsatz ist ein **schmutzfreies Anlagenwasser**.



Abb. 80 Ventileinsatz PR-Q.
Art.-Nr.: AZ03VE0165117830

Die Merkmale des dynamischen Ventileinsatzes PR-Q:

- konstanter Volumenstrom innerhalb der Regelabweichung auch bei stark schwankenden Anlagen-Differenzdrücken
- sehr großer einstellbarer Durchflussbereich (10 bis 170 l/h)
- sehr großer Differenzdruck-Regelbereich (max. 1,5 bar)
- besonders geräuscharmer Betrieb, auch bei hohen Differenzdrücken
- hervorragende Konstanthaltung der eingestellten Durchflusswerte
- weitgehend differenzdruckunabhängige Betriebsweise ab ca. 150 mbar, darunter wie ein Standardventil
- konstante, hohe Ventilautorität ($\alpha=1$)
- stufenlose Voreinstellung von 10 – 170 l/h
- eine Einstell-Skalierung in l/h
- Einstellwerte von außen direkt ablesbar (ohne Tabelle)
- einfache Einstellung durch Voreinstellschlüssel



Abb. 81 Ventileinsatz (1995 - 2011).
Art.-Nr.: AZ03VETH10000030 (ehem. TH1)

Voreinstellbarer Ventileinsatz für Ventilheizkörper der Baujahre 1995 bis 2011

Von 1995 bis 2011 wurde werkseitig ein voreinstellbarer Ventileinsatz in Purmo Ventilheizkörpern vormontiert.

Achtung: Dieser Ventileinsatz ist nicht kompatibel mit den ab 2011 verwendeten Ventileinsätzen mit werkseitiger Voreinstellung!

Der Ventileinsatz ist im Lieferzustand voll geöffnet und kann entsprechend des hydraulischen Abgleichs auf den berechneten Wert justiert werden. Als Berechnungsgrundlage für Rohrnetzprogramme kann der Ventiltyp „GH“ (Oventrop-Artikelnummer 1018080) zu Grunde gelegt werden.

2-Rohr-Betrieb/ k_v -Regulierung

Zur Verbesserung der Regeleigenschaft des Thermostatventiles wird die Heizkörperleistung durch die im Ventileinsatz angebrachte k_v -Regulierung angepasst.

Die werkseitig montierten Ventileinsätze erfüllen die Auslegungsanforderungen der EnEV bzw. DIN 4701-10 nach einem Auslegungsproportionalbereich 1K und 2K. Die wahlweise Auslegung der Heizkörper- und Ventilwerte ist nach 1K- und 2K-Tabelle gegeben.



Abb. 82 2-Rohr-System

1-Rohr-Betrieb

Für den Betrieb im 1-Rohr-System sind separate Armaturen erforderlich. Das Abstandsmaß der Anschlüsse beträgt 50 mm. Die Verschraubungen zum Heizkörper sind flachdichtend. Der Anschluss der Rohrleitungen erfolgt über Klemmverschraubungen für Kunststoff-, Kupfer- oder Weichstahlrohr.

Die 1-Rohr-Armatur ist gleichzeitig mit Absperreinrichtungen versehen. Im abgesperrten Zustand kann der jeweilige Heizkörper entfernt werden, ohne dass die Funktion der übrigen Heizkörper unterbrochen wird.

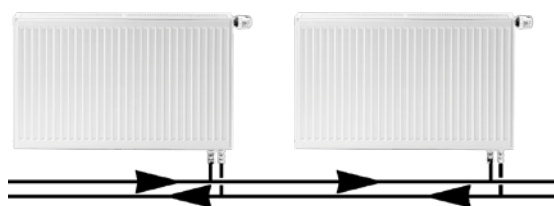
Der Wasseranteil der Heizkörper kann zwischen 30 und 50 % der Ringwassermenge individuell eingestellt werden. Die entsprechenden Einstellwerte und Druckverluste können dem Diagramm „Widerstände“ entnommen werden. Im 1-Rohr-System muss der Ventileinsatz mit k_v -Regulierung auf dem Einstellwert 6 justiert werden (voll geöffnet).

Berechnungsbeispiel:

Gesucht: Druckverlust je Heizkörper/
 Bypass-Einstellwert

Gegeben: Wärmestrom Ringleitung $\dot{Q}_R = 6050 \text{ W}$
 Ringspreizung $\Delta p = 20 \text{ K} (70/50^\circ\text{C})$
 Heizkörperanteil $\dot{m}_{HK} = 35 \%$

Lösung: Ringmassenstrom

$$\dot{m}_R = \frac{\dot{Q}_R}{c \cdot \Delta t} = \frac{6050 \text{ W}}{1,163 \cdot 20} = 260 \text{ kg/h}$$

Druckverlust
 (aus Diagramm „Druckverlust“)
 $\Delta p = 26 \text{ mbar}$,
 Bypass-Einstellung: 2,8 Umdrehungen
 (aus Diagramm „Bypasseinstellung“)



Abb. 83 Bypasseinstellung Simplex



Abb. 84 1-Rohr-System

Heizkörperanteil [%]	30	35	40	45	50	100
k_v -Wert	1,83	1,58	1,38	1,23	1,1	0,52

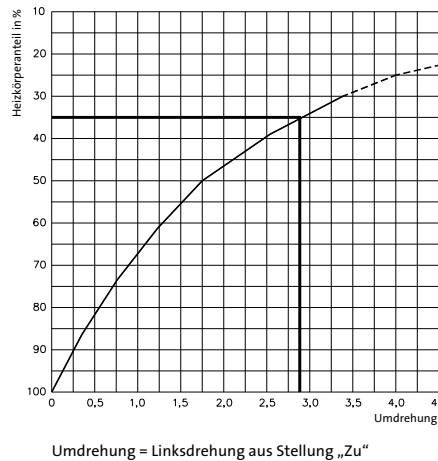

Abb. 85 Druckverlust Simplex

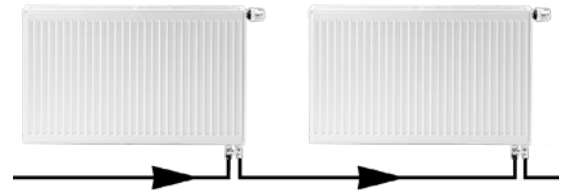
Thermostatköpfe

Die in den Ventil-Flachheizkörpern montierten Ventileinsätze mit der Thermostatkopfانfassung M 30 x 1,5 mm sind zur Anwendung der in nebenstehender Tabelle dargestellten Thermostat-Köpfe geeignet.

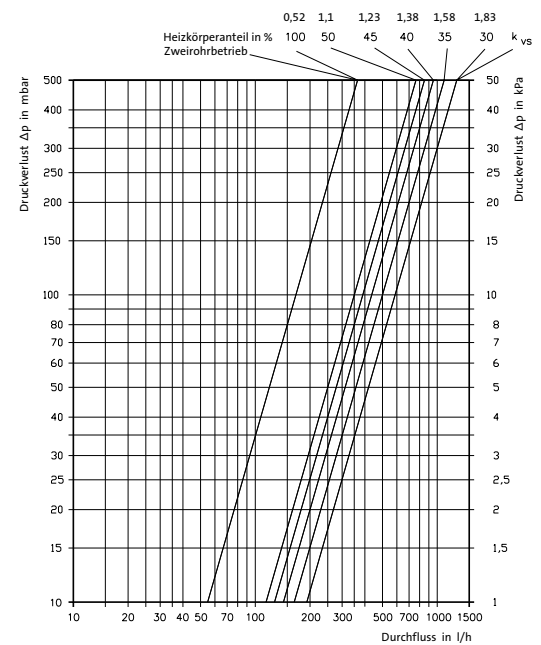

Abb. 86 Thermostatköpfe (Beispielabbildung)

Geeignete Thermostatköpfe				
Oventrop	uni LH	und alternativ:	Heimeier	K
	uni CH		Danfoss	RAW-K
	uni XH		MNG	thera 2
	uni sH Pinox		Rosswainer	startec 4

Bedeutung einer VDI-Richtlinie

VDI-Richtlinien werden von Ausschüssen des Vereins Deutscher Ingenieure (VDI) entwickelt. Sie sind als richtungsweisende, praktische Arbeitsunterlage konzipiert und sollen insbesondere planenden und ausführenden Personen fundierte Entscheidungshilfen geben. Mit VDI-Richtlinien erhalten Fachleute die Sicherheit, sich an einer anerkannten Regel der Technik zu orientieren und danach zu handeln. VDI-Richtlinien haben den Charakter von Empfehlungen und es besteht keine Verpflichtung, sie anzuwenden. In einem Rechtsstreit wird sich aber ein Gericht erfahrungsgemäß am Stand der Technik orientieren, das heißt, in der Regel an den dazu vorliegenden Normen und Richtlinien.

Abb. 103 Eine VDI-Richtlinie ist eine anerkannte Regel der Technik

Die VDI 6036

Seit Juli 2012 ist die VDI 6036 gültig. Diese Richtlinie berücksichtigt den bestimmungsgemäßen und realen Gebrauch von Heizkörpern und soll Planer und Ausführende dabei unterstützen, die für die jeweilige Anforderungsklasse entsprechenden Heizkörperkonsolen bzw. Befestigungssysteme auszuwählen und bemessen zu können.

Wichtig: Die VDI 6036 definiert Mindestanforderungen für die Auswahl und Bemessung von Befestigungssystemen für die Wandbefestigung von Heizkörpern.

In jedem Fall muss die ausreichende Festigkeit der Wand und die Verwendung der richtigen Dübel und Schrauben je Wandbaustoff geprüft und entsprechend angewendet werden. Eine Bestimmung hierfür kann nur durch den Verarbeiter – vor Ort – durchgeführt werden.

Alle Purmo FZ-Halterungen für Typen 21S bis 44 erfüllen die Anforderungsklasse (AK) 2, sofern jede Konsole mit je zwei Schrauben und der beiliegenden Aushebesicherung montiert wird. Um die AK 3 zu erfüllen, ist die entsprechende Anzahl an FZ-Halterungen einzusetzen.







Abb. 104 Sach- und Personenschäden zu vermeiden, ist eines der Ziele der VDI 6036. Deshalb ist der sogenannte „vorhersehbare Fehlgebrauch“ ein grundlegender Bestandteil dieser Richtlinie.

Anforderungsklassen (AK)	AK 2	AK 3	AK 4
Anwendung	Private Anwendungsorte	Öffentliche Anwendungsorte	„offene Klasse“
Beispiele	z.B. Eigenheime, Eigentumswohnungen, Mietwohnungen, Praxen ggf. auch in einigen Personalbereichen bei öffentlichen Anwendungsorten	z.B. Bahnhöfe, Beherbergungsbetriebe*, Behörden*, Bewirtungsbetriebe, Bürogebäude*, Gaststätten, Hotels*, Jugendzentren, Kasernen, Kindergärten*, Krankenhäuser*, Mietwohnungen*, Pflegeheime*, Schulen, Seniorenheime*, Sportstätten, Verkaufsstätten*, Versammlungsstätten, Wohnheime*	z.B. Justizvollzugsanstalten oder psychiatrische Einrichtungen Die Anforderungen sind individuell festzulegen!

* mind. in Fluchtwegen – oder/und auch bei Nutzung von Einkaufswagen, Servierwagen, Krankenbetten, Rollatoren etc. zu berücksichtigende Horizontalkräfte der AK 3

Abb. 105 Übersicht der Anforderungsklassen der VDI 6036

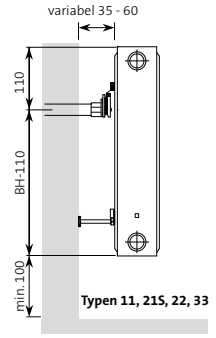
Befestigung von Heizkörpern mit Laschen

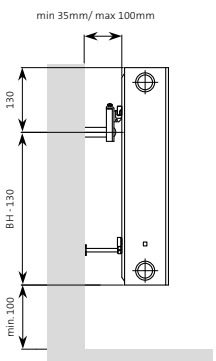



Artikel	Beschreibung	Einsatzbereich	Bestellnummer
	<p>Schnellmontage-Set Wandabstand WA=31 mm</p> <p>Lieferumfang: 2 Wandhalter höhenverstellbar 2 Aushebesicherungen / Schallschutzeinlage 2 Kunststoff-Distanzhalter 2 Dübel S 10 2 Schrauben 8 x 70 mm</p> <p>ab Baulänge 1800 mm = je 3 Stück</p>	<ul style="list-style-type: none"> • Compact außer Typ 10 • Ventil Compact nur Typ 11 • Ventil Compact M Flex • Plan Compact außer Typ 10 • Plan Ventil Compact nur Typ 11 • Plan Ventil Compact M Flex • Ramo Compact • Ramo Ventil Compact nur Typ 11 • Ramo Ventil Compact M Flex 	<p>2er 3er</p> <p>AGV5BW5115195700 AGV5BW5115195800</p>
	<p>Bohrkonsolen-Set Bohrkonsole zur Montage der Heizkörper auf Rohwand oder mit variablem Wandabstand $WA \geq 35$ mm.</p> <p>Bohrloch 18 mm \varnothing bohren, Konsole einstecken, justieren und festziehen.</p> <p>Bohrkonsolen-Adapter unter obere Befestigungslaschen des Heizkörpers aufstecken und unteren Abstandhalter montieren. Heizkörper einhängen.</p> <p>Lieferumfang (2er Set): 2 Bohrkonsolen, höhenverstellbar, $\varnothing 18 \times 160$ mm, schallentkoppelt 2 Adapter 2 Kunststoff-Distanzhalter</p> <p>3er Set ab Baulänge 1800 mm verwendbar (Inhalt je 3 Stück)</p>	<ul style="list-style-type: none"> • Compact Typen 10-33 • Ventil Compact Typ 11 • Plan Compact Typen 10-33 • Plan Ventil Compact Typ 11 • Ramo Compact Typen 11-33 • Ramo Ventil Compact nur Typ 11 	<p>2er 3er</p> <p>AZ03FT004000N730 AZ03FT004000N830</p>  <p>variabel 35 - 60 110 BH-110 min. 100 Typen 11, 215, 22, 33</p>
	<p>Bohrkonsolen-Set mit Aushebesicherung gem. VDI 6036, AK 2 Bohrkonsole zur Montage der Heizkörper auf Rohwand oder mit variablem Wandabstand $WA \geq 35$ mm.</p> <p>Bohrloch 18 mm \varnothing bohren, Konsole einstecken, justieren und festziehen. Unteren Abstandhalter montieren.</p> <p>Zur Aushebesicherung Sicherheitsbügel über Befestigungslaschen clippen.</p> <p>Lieferumfang: 2 Bohrkonsolen, höhenverstellbar, $\varnothing 18 \times 160$ mm, schallentkoppelt 2 Kunststoff-Distanzhalter</p>	<ul style="list-style-type: none"> • Compact Typen 10-33 • Ventil Compact Typ 11 • Plan Compact Typen 10-33 • Plan Ventil Compact Typ 11 • Ramo Compact Typen 11-33 • Ramo Ventil Compact nur Typ 11 	<p>AZ03FT0040000430</p>  <p>min 35mm/ max 100mm 130 BH-130 min. 100</p>

Hinweis zur Bestellnummer: Der **fett gedruckte Bestandteil** entspricht der in Datannorm geführten Artikelnummer. Die komplette Bestellnummer ist, sofern nicht anders vermerkt, die Purmo Werksartikelnummer.

 = Befestigung entspricht Anforderungsklasse 2 der VDI 6036,  = Befestigung entspricht Anforderungsklasse 3 der VDI 6036,

 = Befestigung entspricht nicht der VDI 6036, jeweils bei entsprechend nach VDI 6036 benötigter Anzahl an Befestigungen des jeweiligen Heizkörpers

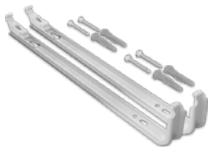
Befestigung von Heizkörpern ohne Laschen

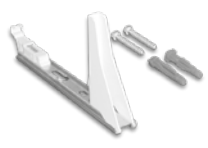
Artikel	Beschreibung	Einsatzbereich	Bestellnummer
	FZ-Halterung für Typen 21S - 33, gem. VDI 6036 Wandabstand WA=25 mm Lieferumfang: 2 FZ-Halterungen mit Schallschutzeinlage 4 Dübel S 10 4 Schrauben 8 x 70 mm	<ul style="list-style-type: none"> für alle Modelle jeweils Typen 21S, 22, 33 BH 200: Nicht für Typ 33 	BH 200 AGR5BW5115181100 BH 300 AGR5BW5115181200 BH 400 AGR5BW5115181300 BH 500 AGR5BW5115181500 BH 550 AGR5BW5115181600 BH 600 AGR5BW5115181700 BH 900 AGR5BW5115182000 BH 950 AGR5BW5115182100
	FZ-Halterung für Typ 10, beschichtet RAL 9016 Wandabstand WA=59 mm Lieferumfang: 2 FZ-Halterungen mit Schallschutzeinlage 2 Dübel S 10 2 Schrauben 8 x 70 mm	<ul style="list-style-type: none"> Compact Typ 10 Ventil Compact Typ 10 Plan Compact Typ 10 Plan Ventil Compact Typ 10 	BH 300 AGR5BW5103270100 BH 400 AGR5BW5103270300 BH 500 AGR5BW5103270400 BH 550 AGR5BW5103270500 BH 600 AGR5BW5103270600 BH 900 AGR5BW5103270900 BH 300 AGR5BW5103289100 BH 400 AGR5BW5103289300 BH 500 AGR5BW5103289400 BH 550 AGR5BW5103289500 BH 600 AGR5BW5103289600 BH 900 AGR5BW5103289900
	FZ-Halterung 2er Set für Typ 11, gem. VDI 6036 Wandabstand WA=25 mm Lieferumfang: 2 FZ-Halterungen mit Schallschutzeinlage 4 Dübel S 10 4 Schrauben 8 x 70 mm	für alle Modelle Typ 11	BH 300 AGR5BW5115172100 BH 400 AGR5BW5115172200 BH 500 AGR5BW5115172400 BH 550 AGR5BW5115172500 BH 600 AGR5BW5115172600 BH 900 AGR5BW5115172800
	FZ-Halterung für Typen 21S - 33 einzeln gem. VDI 6036 Wandabstand WA=25 mm Lieferumfang: 1 FZ-Halterung 2 Dübel S 10 2 Schrauben 8 x 70 mm	<ul style="list-style-type: none"> für Typ 22 für alle Modelle 	BH 200 AGR5BW5115183100 BH 300 AGR5BW5115183200 BH 400 AGR5BW5115183300 BH 500 AGR5BW5115183500 BH 550 AGR5BW5115183600 BH 600 AGR5BW5115183700 BH 900 AGR5BW5115184000 BH 950 AGR5BW5115184100
	Spezial-FZ-Halterung einzeln BH 200 Wandabstand WA=25 mm Lieferumfang: 1 Spezial-FZ-Halterung 2 Dübel S 10 2 Schrauben 8 x 70 mm	<ul style="list-style-type: none"> für Typ 33 für Typ 44 	BH 200 AGR5BW5115650000 BH 200 AGR5BW5115650200







Hinweis zur Bestellnummer: Der **fett gedruckte Bestandteil** entspricht der in Datenorm geführten Artikelnummer. Die komplette Bestellnummer ist, sofern nicht anders vermerkt, die Purmo Werksartikelnummer.

Benötigte Anzahl FZ-Halterungen

Wandmaterial	Kalksandstein KS / Beton C25			
Bauhöhen	200 - 950			
	Anforderungsklassen (AK)			
	AK 2	AK 3		AK 4
	Private Anwendungs-orte	Öffentliche Anwendungsorte		„offene Klasse“
Baulängen	Typen 11-44	Typen 11-22	Typen 33/44	
400	2	2	2	Anforderungen sind individuell festzulegen!
500	2	2	2	
600	2	2	2	
700	2	2	2	
800	2	2	2	
900	2	2	2	
1000	2	2	2	
1100	2	2	2	

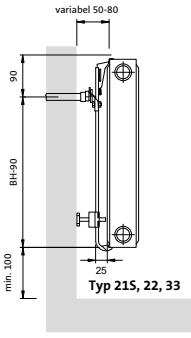
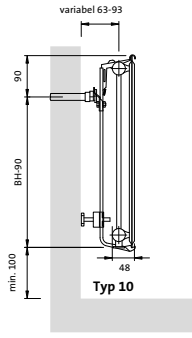
Wandmaterial	Kalksandstein KS / Beton C25			
Bauhöhen	200 - 950			
	Anforderungsklassen (AK)			
	AK 2	AK 3		AK 4
	Private Anwendungs-orte	Öffentliche Anwendungsorte		„offene Klasse“
Baulängen	Typen 11-44	Typen 11-22	Typen 33/44	
1200	2	2	3	Anforderungen sind individuell festzulegen!
1400	2	3	3	
1600	2	3	3	
1800	3	3	4	
2000	3	3	4	
2300	3	4	4	
2600	3	4	5	
3000	3	4	6	

Befestigung von Heizkörpern ohne Laschen

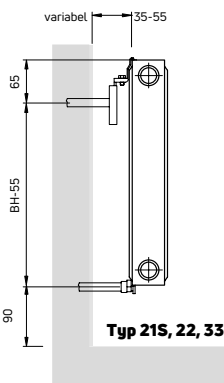





Artikel	Beschreibung	Einsatzbereich	Bestellnummer
	<p>Bohrkonsolen-Set für FZ-Halterungen</p> <p>Lieferumfang:</p> <ul style="list-style-type: none"> 2 Bohrkonsolen, höhenverstellbar, \varnothing 18 x 160 mm, schallentkoppelt 2 Befestigungslaschen 2 Schrauben M8 2 Unterlegscheiben 2 Muttern M 8 2 variable Distanzhalter 	<ul style="list-style-type: none"> für alle mit FZ-Halterung montierten Heizkörper außer BH 200 und BH 300/ Typ 44  	<p>AGY5BW5112399700</p>
	<p>Rohwand-Abstandsringe, Set</p> <p>Für eventuelle Rohwandmontage bieten wir ein Set mit Distanzringen/-stücken (1 x 12 mm, 2 x 6 mm, 1 x 3 mm Stärke) und längeren Befestigungsschrauben an.</p> <p>So kann die FZ-Halterung in beliebigem Abstand zur Rohwand montiert werden. Zum Verputzen der Wand wird die FZ-Halterung abgenommen. Befestigungsschraube und Distanzring bleiben an der Wand. Bei der anschließenden erneuten Montage liegt die FZ-Halterung flach auf der verputzten Wand. Je Konsole ist ein Set erforderlich.</p>	<ul style="list-style-type: none"> für alle FZ-Halterungen 	<p>AZ03ZZ0040001430</p>
	<p>Bohrkonsolen-Set mit Aushebesicherung für Heizkörper ohne Befestigungslaschen gem. VDI 6036, AK 2</p> <p>Bohrkonsole zur Montage der Heizkörper auf Rohwand oder mit variablem Wandabstand \geq 35 mm. Bohrloch 18 mm \varnothing bohren, Konsole einstecken, justieren und festziehen.</p> <p>Höhenverstellbaren Halter der oberen Konsole nach oben ziehen, Heizkörper auf untere Konsole stellen, oben an Konsole anlegen und Halter in Ziergitter einschieben.</p> <p>Tiefenverstellungsschraube festziehen.</p> <p>Zur Demontage mit spitzem Werkzeug auf Federlasche drücken und Halter nach oben ziehen.</p> <p>Lieferumfang: 4 Bohrkonsolen, höhenverstellbar, \varnothing 18 x 160 mm, schallentkoppelt</p> 	<ul style="list-style-type: none"> Ventil Compact außer Typ 11 Plan Ventil Compact außer Typ 11 Ramo Ventil Compact außer Typ 11 	<p>AZ03FT0040000330</p> 

Hinweis zur Bestellnummer: Der **fett gedruckte Bestandteil** entspricht der in Datenorm geführten Artikelnummer. Die komplette Bestellnummer ist, sofern nicht anders vermerkt, die Purmo Werksartikelnummer.

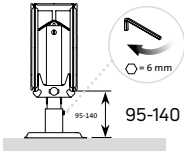
 = Befestigung entspricht Anforderungsklasse 2 der VDI 6036,  = Befestigung entspricht Anforderungsklasse 3 der VDI 6036,

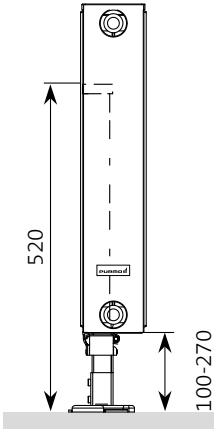





 = Befestigung entspricht nicht der VDI 6036, jeweils bei entsprechend nach VDI 6036 benötigter Anzahl an Befestigungen des jeweiligen Heizkörpers

Befestigung mit Standkonsolen

Artikel	Beschreibung	Einsatzbereich	Bestellnummer																								
	<p>Standkonsole für Bauhöhen 200 und 300 mm gem. VDI 6036, AK 1-3</p> <p>Die Standkonsole kann bei allen Typen ohne Entfernen der Verpackung und des Kompaktsets befestigt werden.</p> <p>Die Standkonsole wird so montiert, dass die Wasserkanäle auf den Haltearmen aufliegen. Das Anziehen der V-Klammerverschraubung fixiert die Standkonsole (Aushebesicherung).</p> <p>Lieferumfang: Standkonsole komplett mit Standfuß, Metallblende und Schallschutzeinlagen</p> <table border="1"> <thead> <tr> <th colspan="3">Empfohlene Anzahl der Konsolen*</th> </tr> <tr> <th>Baulänge</th> <th>AK 2</th> <th>AK 3</th> </tr> </thead> <tbody> <tr> <td>600-1200</td> <td>2</td> <td>2</td> </tr> <tr> <td>1400-1800</td> <td>2</td> <td>3</td> </tr> <tr> <td>2000-2300</td> <td>3</td> <td>4</td> </tr> <tr> <td>2600-3000</td> <td>4</td> <td>4</td> </tr> </tbody> </table> <p>*AK 1-3, ohne Berücksichtigung von festen Zusatzlasten</p>	Empfohlene Anzahl der Konsolen*			Baulänge	AK 2	AK 3	600-1200	2	2	1400-1800	2	3	2000-2300	3	4	2600-3000	4	4	<p>• Ventil Compact • Plan Ventil Compact • Ramo Ventil Compact</p> <p>jeweils BH 200 und BH 300 jeweils Typen 22, 33, 44</p>	<p>Fertigfußboden AGU5BS5115684100</p>  <p>Rohfußboden AGU5BS5115684600 (für max. 160 mm Rohfußboden, Bodenabstand mindestens 100 mm)</p>						
Empfohlene Anzahl der Konsolen*																											
Baulänge	AK 2	AK 3																									
600-1200	2	2																									
1400-1800	2	3																									
2000-2300	3	4																									
2600-3000	4	4																									
	<p>Standkonsole für Bauhöhen 300 bis 900 mm gem. VDI 6036, AK 1-3</p> <p>Für Roh- und Fertigfußbodenmontage. Die Standkonsole kann bei allen Typen ohne Entfernen der Verpackung und des Kompaktsets befestigt werden.</p> <p>Die Befestigung erfolgt an der vorderen Innensechskantschraube nachdem das Stützteil auf die gewünschte Höhe eingestellt wurde; minimale Eintauchtiefe ab Unterkante des Heizkörpers 250 mm</p> <p>Lieferumfang: 1 Standkonsolenrundfuß 1 Standrohr (oben kürzbar) 1 Stützteil unten</p> <table border="1"> <thead> <tr> <th colspan="4">Empfohlene Anzahl der Konsolen*</th> </tr> <tr> <th colspan="2">Bauhöhe 300-600 mm</th> <th colspan="2">Bauhöhe 900 mm</th> </tr> <tr> <th>Baulänge</th> <th>Anzahl der Konsolen</th> <th>Baulänge</th> <th>Anzahl der Konsolen</th> </tr> </thead> <tbody> <tr> <td>400-1800</td> <td>2</td> <td>400-1200</td> <td>2</td> </tr> <tr> <td>2000-2300</td> <td>3</td> <td>1400-1600</td> <td>3</td> </tr> <tr> <td>2600-3000</td> <td>4</td> <td>1800-2000</td> <td>4</td> </tr> </tbody> </table> <p>*AK 1-3, ohne Berücksichtigung von festen Zusatzlasten</p>	Empfohlene Anzahl der Konsolen*				Bauhöhe 300-600 mm		Bauhöhe 900 mm		Baulänge	Anzahl der Konsolen	Baulänge	Anzahl der Konsolen	400-1800	2	400-1200	2	2000-2300	3	1400-1600	3	2600-3000	4	1800-2000	4	<p>• Compact • Ventil Compact • Plan Compact • Plan Ventil Compact • Ramo Compact • Ramo Ventil Compact</p> <p>jeweils BH 300-900 jeweils außer Typ 10</p>	<p>AZ03BS0040001630</p> 
Empfohlene Anzahl der Konsolen*																											
Bauhöhe 300-600 mm		Bauhöhe 900 mm																									
Baulänge	Anzahl der Konsolen	Baulänge	Anzahl der Konsolen																								
400-1800	2	400-1200	2																								
2000-2300	3	1400-1600	3																								
2600-3000	4	1800-2000	4																								
	<p>Manschette für Standkonsole</p> <p>Manschette für Standrohr der Standkonsole H = 205 mm</p>	für Standkonsole AZ03BS0040001630	AZ03MS0040001330																								
	<p>Blende für Standkonsole</p> <p>Blende für Rundfuß der Standkonsole (Montage auf Fertigfußboden) Ø 115 mm H = 65 mm</p>	für Standkonsole AZ03BS0040001630	AZ03MS0040001130																								
	<p>Blende für Standkonsole</p> <p>Blende für das Standrohr der Standkonsole (Montage auf Rohfußboden) Außenmaß 72 x 52 mm, Innenmaß 35 x 10 mm</p>	für Standkonsole AZ03BS0040001630	AZ03MS0040001030																								

Hinweis zur Bestellnummer: Der **fett gedruckte Bestandteil** entspricht der in Datennorm geführten Artikelnummer. Die komplette Bestellnummer ist, sofern nicht anders vermerkt, die Purmo Werksartikelnummer.

Befestigung mit Standkonsolen

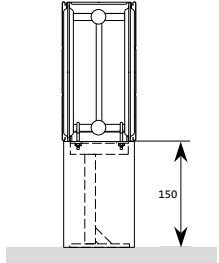



Artikel	Beschreibung	Einsatzbereich	Bestellnummer
	Standkonsole für Flex für Fertigfußboden zur Fertigfußbodenmontage aller Flex-Modelle, Bodenabstand 100-150 mm, inklusive Fußblende; RAL 9016	 • Ventil Compact M Flex • Plan Ventil Compact M Flex • Ramo Ventil Compact M Flex jeweils Typen 11, 21S 22, 33,	Typ 11 AGU5BS5115696200 Typ 21S AGU5BS5115696100 Typ 22/33 AGU5BS5115696000
	Standkonsole für Flex für Rohfußboden zur Rohfußbodenmontage aller Flex-Modelle, Bodenabstand 100-150 mm bei max. 100 mm Rohfußboden, inklusive Fußblende; RAL 9016	 • Ventil Compact M Flex • Plan Ventil Compact M Flex • Ramo Ventil Compact M Flex jeweils Typen 11, 21S 22, 33,	Typ 11 AGU5BS5115696500 Typ 21S AGU5BS5115696400 Typ 22/33 AGU5BS5115696300
	Design-Standkonsole BH 200 gem. VDI 6036, AK 2 ab Baulänge 1800 sind 3 Konsolen zu verwenden. Lieferumfang: Standkonsole Aushebesicherung Haltebügel Designblende	 • Ventil Compact • Plan Ventil Compact • Ramo Ventil Compact jeweils BH 200 jeweils Typen 22, 33, 44	Typ 22 AZ04BS2200000030 Typ 33 AZ04BS3300000030 Typ 44 AZ04BS4400000030 

Hinweis zur Bestellnummer: Der **fett gedruckte Bestandteil** entspricht der in Datenorm geführten Artikelnummer. Die komplette Bestellnummer ist, sofern nicht anders vermerkt, die Purmo Werksartikelnummer.

 = Befestigung entspricht Anforderungsklasse 2 der VDI 6036,  = Befestigung entspricht Anforderungsklasse 3 der VDI 6036,

 = Befestigung entspricht nicht der VDI 6036, jeweils bei entsprechend nach VDI 6036 benötigter Anzahl an Befestigungen des jeweiligen Heizkörpers

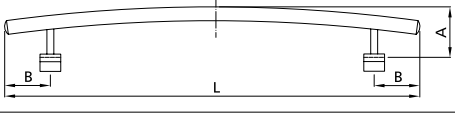
Handtuchhalter

Artikel	Beschreibung	Einsatzbereich	Bestellnummer																								
	<p>Handtuchhalter</p> <p>Profil- und Planheizkörper lassen sich auch nachträglich mit einem Handtuchhalter ausstatten. Dafür stehen für die verschiedenen Heizkörperbaulängen unterschiedlich lange Handtuchhalter von 400 bis 1000 mm zur Auswahl. Farbe RAL 9016.</p> <p>Montagehinweis Handtuchhalter für Profilheizkörper: Für die Montage sind zunächst eine Seitenverkleidung und dann die obere Zierabdeckung abzunehmen. Anschließend wird der Handtuchhalter von Hand mittig auf den Falz des vorderen Wasserkanals aufgesteckt. Bitte verwenden Sie hierfür kein scharfkantiges Werkzeug, um eine Beschädigung der Heizkörperbeschichtung zu vermeiden. Als Höhenausgleich der oberen Zierabdeckung sind dem Handtuchhalter zwei Metallklammern beigelegt. Diese sind mittig zwischen die beiden Halterungen des Handtuchhalters auf den Falz des vorderen und hinteren Wasserkanals aufzudrücken. Anschließend erst die Zierabdeckung und dann das Seitenteil wieder montieren.</p> <p>Montagehinweis Handtuchhalter für Planheizkörper: Der Handtuchhalter wird einfach von oben in das Ziergitter eingeklinkt.</p>																										
	<i>Profil</i>		<p>Für Profilheizkörper (Typen 10-33) Compact, Ventil Compact, Ventil Compact M Flex</p> <table border="1"> <thead> <tr> <th>Art.-Nr.</th> <th>L [mm]</th> <th>A [mm]</th> <th>B [mm]</th> </tr> </thead> <tbody> <tr> <td>AZ03TR0040008030</td> <td>400</td> <td>60</td> <td>60</td> </tr> <tr> <td>AZ03TR0040008130</td> <td>500</td> <td>64</td> <td>60</td> </tr> <tr> <td>AZ03TR0040008230</td> <td>600</td> <td>68</td> <td>60</td> </tr> <tr> <td>AZ03TR0040008330</td> <td>800</td> <td>76</td> <td>90</td> </tr> <tr> <td>AZ03TR0040008430</td> <td>1000</td> <td>91</td> <td>90</td> </tr> </tbody> </table> 	Art.-Nr.	L [mm]	A [mm]	B [mm]	AZ03TR0040008030	400	60	60	AZ03TR0040008130	500	64	60	AZ03TR0040008230	600	68	60	AZ03TR0040008330	800	76	90	AZ03TR0040008430	1000	91	90
Art.-Nr.	L [mm]	A [mm]	B [mm]																								
AZ03TR0040008030	400	60	60																								
AZ03TR0040008130	500	64	60																								
AZ03TR0040008230	600	68	60																								
AZ03TR0040008330	800	76	90																								
AZ03TR0040008430	1000	91	90																								
	<i>Plan</i>		<p>Für Planheizkörper (Typen 11-33) Plan und Ramo in den Ausführungen Compact, Ventil Compact, Ventil Compact M Flex</p> <table border="1"> <thead> <tr> <th>Art.-Nr.</th> <th>L [mm]</th> <th>A [mm]</th> <th>B [mm]</th> </tr> </thead> <tbody> <tr> <td>AZ03TR0040008530</td> <td>400</td> <td>68</td> <td>62</td> </tr> <tr> <td>AZ03TR0040008630</td> <td>500</td> <td>73</td> <td>62</td> </tr> <tr> <td>AZ03TR0040008730</td> <td>600</td> <td>78</td> <td>62</td> </tr> <tr> <td>AZ03TR0040008930</td> <td>800</td> <td>92</td> <td>92</td> </tr> <tr> <td>AZ03TR0040009030</td> <td>1000</td> <td>110</td> <td>92</td> </tr> </tbody> </table> 	Art.-Nr.	L [mm]	A [mm]	B [mm]	AZ03TR0040008530	400	68	62	AZ03TR0040008630	500	73	62	AZ03TR0040008730	600	78	62	AZ03TR0040008930	800	92	92	AZ03TR0040009030	1000	110	92
Art.-Nr.	L [mm]	A [mm]	B [mm]																								
AZ03TR0040008530	400	68	62																								
AZ03TR0040008630	500	73	62																								
AZ03TR0040008730	600	78	62																								
AZ03TR0040008930	800	92	92																								
AZ03TR0040009030	1000	110	92																								
	<p>Handtuchhaken Knob für Planheizkörper</p> <p>zu 10 Stück im Tresenaufsteller mit jeweils 2 Handtuchhaken schwarz, orange, umbra, aquablau, apfelgrün oder farblich sortiert einzelverpackt</p>		<p>Für Planheizkörper (Typen 11-33)</p> <table border="1"> <thead> <tr> <th>Art.-Nr.</th> <th>Verpackung/Farbe</th> </tr> </thead> <tbody> <tr> <td>AZ03TR2051400030</td> <td>10er Tray</td> </tr> <tr> <td>AZ03TR205140003S0223</td> <td>einzelverpackt orange</td> </tr> <tr> <td>AZ03TR205140003R9005</td> <td>einzelverpackt schwarz</td> </tr> <tr> <td>AZ03TR205140003S0226</td> <td>einzelverpackt apfelgrün</td> </tr> <tr> <td>AZ03TR205140003S0225</td> <td>einzelverpackt aquablau</td> </tr> <tr> <td>AZ03TR205140003S0224</td> <td>einzelverpackt umbra</td> </tr> </tbody> </table>	Art.-Nr.	Verpackung/Farbe	AZ03TR2051400030	10er Tray	AZ03TR205140003S0223	einzelverpackt orange	AZ03TR205140003R9005	einzelverpackt schwarz	AZ03TR205140003S0226	einzelverpackt apfelgrün	AZ03TR205140003S0225	einzelverpackt aquablau	AZ03TR205140003S0224	einzelverpackt umbra										
Art.-Nr.	Verpackung/Farbe																										
AZ03TR2051400030	10er Tray																										
AZ03TR205140003S0223	einzelverpackt orange																										
AZ03TR205140003R9005	einzelverpackt schwarz																										
AZ03TR205140003S0226	einzelverpackt apfelgrün																										
AZ03TR205140003S0225	einzelverpackt aquablau																										
AZ03TR205140003S0224	einzelverpackt umbra																										
	<p>Handtuchhalter für Vertical</p> <p>Der vertikale Profilheizkörper Vertical lässt sich auch nachträglich mit einem passenden Handtuchhalter ausstatten. Die Farbe ist standardmäßig RAL 9016. Optional ist bei Vertical in Sonderfarbe der Handtuchhalter auch in der Farbe des Heizkörpers erhältlich.</p>		<p>Für Profilheizkörper Vertical</p> <table border="1"> <thead> <tr> <th>Art.-Nr.</th> <th>L [mm]</th> <th>Tiefe [mm]</th> </tr> </thead> <tbody> <tr> <td>AZ04TRV590300000</td> <td>300</td> <td>55</td> </tr> <tr> <td>AZ04TRV590450000</td> <td>450</td> <td>55</td> </tr> <tr> <td>AZ04TRV590600000</td> <td>600</td> <td>55</td> </tr> <tr> <td>AZ04TRV590750000</td> <td>750</td> <td>55</td> </tr> </tbody> </table>	Art.-Nr.	L [mm]	Tiefe [mm]	AZ04TRV590300000	300	55	AZ04TRV590450000	450	55	AZ04TRV590600000	600	55	AZ04TRV590750000	750	55									
Art.-Nr.	L [mm]	Tiefe [mm]																									
AZ04TRV590300000	300	55																									
AZ04TRV590450000	450	55																									
AZ04TRV590600000	600	55																									
AZ04TRV590750000	750	55																									

Hinweis zur Bestellnummer: Der **fett gedruckte Bestandteil** entspricht der in Datennorm geführten Artikelnummer. Die komplette Bestellnummer ist, sofern nicht anders vermerkt, die Purmo Werksartikelnummer.



10 Jahre Garantie



Über 50 Jahre Erfahrung

Betriebs- und Handhabungsbedingungen

Heizkörper von Purmo werden aus kaltgewalztem Bandstahl DC01 nach EN 10130-10131 hergestellt. Laufende Qualitätskontrollen sowohl bei der Herstellung des Feinbleches als auch in unserem Werk stellen sicher, dass nur einwandfreies Material zum Einsatz kommt.

Nebenstehend die Betriebsbedingungen unserer Heizkörper.

Die Verarbeitung des Bleches erfolgt nahezu vollautomatisch auf modernsten Fertigungslinien. Nur so lässt sich eine gleichbleibende Qualität und Dichtigkeit erzielen. Sollte dennoch eine Undichtigkeit auftreten, die auf Produktionsmängel zurückzuführen ist, so leisten wir innerhalb von

10 Jahren

kostenlos Ersatz. Diese Garantiefrist gilt nur für Heizkörper in „geschlossenen“ und ständig gefüllten Warm- bzw. Heißwasseranlagen, die fachkundig unter Beachtung der VDI-Richtlinien 2035 – Verhütung von Schäden durch Korrosion und Steinbildung in Warmwasserheizungsanlagen – installiert sind.

Die PURMO GROUP gewährt für PURMO-Heizkörper 10 Jahre Garantie (ab Kaufdatum), jedoch nicht länger als 11 Jahre ab dem auf dem Produkt angegebenen Produktionsdatum. Für verzinkte Heizkörper oder Heizkörper mit einer zusätzlichen 2-K Beschichtung (gilt nur für Heizkörper in privaten Bädern oder Gäste-WCs) beträgt die Garantie 6 Jahre, jedoch nicht länger als 7 Jahre ab dem auf dem Produkt angegebenen Herstellungsdatum. Für separat verkaufte Ersatzteile (seitliche Abdeckungen, obere Gitter, Kunststoffklammern, Stopfen, Befestigungsteile) und für elektrische und elektronische Komponenten beträgt die Garantie **2 Jahre**, jedoch nicht länger als 3 Jahre ab dem auf dem Hauptprodukt angegebenen Herstellungsdatum.

Von Purmo gefertigte Heizkörper werden alkalisch entfettet, eisenphosphatiert und KTL-grundiert. Eine anschließende elektrostatische Beschichtung mit Epoxydharzpulver sorgt für ein gutes gleichbleibendes Aussehen (kein Nachdunkeln) und eine beanspruchbare Oberfläche. Die Mindestanforderungen der DIN 55 900, Teil 2, werden weit übertroffen. Für die Einbrennlackierung der Heizkörper übernehmen wir insoweit Garantie nach DIN 55 900, Teil 2 - Beschichtungen für Raumheizkörper – Technische Lieferbedingungen – Industriell hergestellte Fertiglackierungen – nach dem Kennbuchstaben FWA wonach wir bei berechtigten Mängelrügen dieselben kostenlos reparieren. Die Temperaturbeständigkeit der Lackierung ist auf 110 °C eingestellt.

Vor Inbetriebnahme sind die Heizkörper nochmals gemäß VOB (Teil C, DIN 18380) auf Dichtheit zu prüfen. Für die Druckmessung ist ein Manometer mit genauer Anzeige zu verwenden. **Vor der Dichtheitsprüfung sind werkseitig eingeschraubte Stopfen und Ventileinsätze auf Festigkeit zu prüfen und ggf. nachzuziehen.**

Die Heizkörper dürfen nur in geschlossenen und trockenen Räumen gelagert werden. Es ist unzulässig, die Heizkörper im Freien oder in feuchten Räumen zu lagern. Der Transport soll nur mit geschlossenen und trockenen Fahrzeugen durchgeführt werden. Ebenso sind die Heizkörper mit angemess-

Betriebsbedingungen			
Modell	Betriebsüberdruck	Prüfdruck	Betriebstemperatur
Plan Ventil Compact	max. 10 bar	13 bar	max. 110 °C
Ramo Ventil Compact	max. 10 bar	13 bar	max. 110 °C
Ventil Compact	max. 10 bar	13 bar	max. 110 °C
Plan Ventil Compact M Flex	max. 10 bar	13 bar	max. 110 °C
Ramo Ventil Compact M Flex	max. 10 bar	13 bar	max. 110 °C
Ventil Compact M Flex	max. 10 bar	13 bar	max. 110 °C
Compact	max. 10 bar	13 bar	max. 110 °C
Plan Compact	max. 10 bar	13 bar	max. 110 °C
Ramo Compact	max. 10 bar	13 bar	max. 110 °C
Vertical	max. 6 bar	8 bar	max. 110 °C

sener Vorsicht zu transportieren, damit Beschädigungen und Durchbiegungen vermieden werden.

Heizkörperoberflächen dürfen nicht mit Hilfe von Reinigungsmitteln gereinigt werden, die Lösungs- oder Scheuermittel, Säuren oder andere Korrosion verursachende Stoffe enthalten.

Montagehinweis

Bei der Montage von Heizkörpern ist zu beachten, dass die Befestigung von Heizkörpern so dimensioniert wird, dass sie für die bestimmungsgemäße Verwendung und vorhersehbare Fehlanwendung geeignet ist. Hierbei sind insbesondere die Verbindung mit dem Baukörper sowie dessen Beschaffenheit, die Geeignetheit des Montagezubehörs und die möglichen Belastungen nach erfolgter Montage zu prüfen.

Bei Mängelrüge ist Purmo vor einer eventuellen Neulackierung Gelegenheit zu geben, die Berechtigung der Beanstandung zu überprüfen. Wird eine Neulackierung nicht mit Purmo abgestimmt, entfällt die Gewährleistung für die Werklackierung. Von der Gewährleistung ausgenommen sind Heizkörper, die in WC-Räumen und im Bereich von Spritzwassereinwirkung installiert sind (siehe BDH-Informationsblatt Nr. 7 vom Juli 1996). Kein Gewährleistungsanspruch besteht für Heizkörper, die:

1. vor dem Einbau im Freien lagerten
2. durch inneren Korrosionsangriff, z. B. über das Heizungswasser, undicht wurden
3. Deformierungen erhalten haben, verursacht durch:
 - a) unsachgemäße Lagerung oder Transport
 - b) zu hohes Abdrücken
 - c) Frosteinwirkung
 - d) regelungsbedingte dynamische Druckschwankungen im Leitungsnetz von mehr als 20% bei einem gleichzeitigen Druck von mehr als 75% des Nennendrucks
 - e) zu hohen statischen Druck.

Der Austausch von Heizkörpern darf nur nach vorheriger Abstimmung mit Purmo vorgenommen werden.

Die ausgebauten Heizkörper sind unter genauer Angabe des Reklamationsgrundes mit dem entsprechenden Rückgabeschein und der Heizkörper durch Anhänger gekennzeichnet einzureichen.

Entsorgungshinweise für elektrische Heizkörper

Die Entsorgung der elektrischen Heizkörper erfolgt gemäß WEEE-Richtlinie 2012/19/EU (WEEE-Reg.-Nr. DE 63367618). Das Symbol auf dem Produktetikett zeigt an, dass das betreffende Produkt nicht in den Hausmüll gehört, sondern getrennt entsorgt werden muss. Nach der Nutzungsdauer des Produkts muss es an einer geeigneten Sammelstelle für elektrische und elektronische Produkte abgegeben werden. Die ordnungsgemäße Entsorgung hilft dabei, mögliche negative Auswirkungen auf die Umwelt und die menschliche Gesundheit zu verhindern.

Einzelheiten zu Mängelrügen und Gewährleistung entnehmen Sie bitte unseren Allgemeinen Verkaufs- und Lieferbedingungen (AVLB).

Goslar, im September 2023

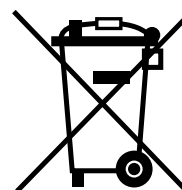

PG Germany GmbH:
WEEE-Reg.-Nr.
63367618

Heizkörper-Beschichtungen – Einsatzmöglichkeiten und Einsatzgrenzen

Für die Beschichtung von Heizkörpern gilt die DIN 55900 „Beschichtungen für Raumheizkörper; Begriffe, Anforderungen, Prüfung“:

Teil 1: Grundbeschichtungsstoffe,
Industriell hergestellte Grundbeschichtungen

Teil 2: Deckbeschichtungsstoffe,
Industriell hergestellte Fertiglackierungen

Die DIN 55900 bildet die Grundlage für die Leistungsbeschreibungen der Oberflächenqualität von Heizkörpern und ist demzufolge in der Regel Bestandteil der Ausschreibungstexte für Heizkörper.

1 Geltungsbereich der DIN 55900

Im Punkt „1. Geltungsbereich“ dieser Norm (in beiden Teilen) heißt es:

„Diese Norm gilt für Grund-/Deckbeschichtungsstoffe für Raumheizkörper sowie für industriell hergestellte Grundbeschichtungen/Fertiglackierungen von Raumheizkörpern für Warmwasser- und Niederdruck-Dampfheizungen (Heißwasser bis 130 °C).“

Die Lieferung von fertig lackierten, meist einbrennpulverbeschichteten Heizkörpern ist heute Stand der Technik. Somit sind die weiterführenden Ausführungen in DIN 55900 Teil 2 von besonderem Interesse.

In DIN 55900 Teil 2 „Deckbeschichtungsstoffe“ heißt es unter Punkt „1. Geltungsbereich“ weiter:

„Nicht Gegenstand dieser Norm sind Beschichtungen für Raumheizkörper, die mit einer höheren Vorlauftemperatur als 130 °C betrieben werden und/oder die für Räume mit aggressiver und/oder feuchter Atmosphäre bestimmt sind.“

2 Räume mit aggressiver und/oder feuchter Atmosphäre

Das heißt: Sind Heizkörper mit einer Oberflächenbeschichtung nach DIN 55900 Teil 2 ausgeschrieben, so sind sie in dieser ausgeschriebenen Form nicht geeignet für die Installation zum Beispiel in kritischen Bereichen von Schwimmbädern, Saunen, öffentlichen Toiletten oder in der Nähe von Urinalen.

Diese Feststellung gilt auch für die heute üblichen hochwertigen Einbrenn-Pulverdeckbeschichtungen. Vor der Bestellung von Heizkörpern für derartige Einsatzbereiche sollte man sich daher über den geplanten Aufstellungsort des Heizkörpers informieren und die Einsatzgrenzen entsprechend festlegen.

Wird eine Installation von Heizkörpern in Feuchträumen, wie z. B. in Schwimmbädern oder Gewerbebetrieben (z. B. Schlachtereien), gewünscht oder gefordert, sind andere Beschichtungen der Oberfläche bzw. entsprechend geeignete Oberflächenbehandlungen zu wählen. Gleiches gilt für Heizkörper in Räumen, die einer Nassreinigung (z. B. Hochdruck-Reiniger) unterzogen werden.

Hierfür werden z. B. verzinkte Heizkörper angeboten. Die möglichen Maßnahmen sind gegebenenfalls beim Hersteller zu erfragen.

BDH

Bundesindustrieverband Deutschland
Haus-, Energie- und Umwelttechnik e.V.

Bundesindustrieverband Deutschland
Haus-, Energie- und Umwelttechnik e.V.
Frankfurter Straße 720–726
51145 Köln
Tel.: (0 22 03) 9 35 93-0
Fax: (0 22 03) 9 35 93-22
E-Mail: Info@bdh-koeln.de
Internet: www.bdh-koeln.de

3 Installationen im Sprühbereich

Weiter heißt es in DIN 55900 Teil 2 „Deckbeschichtungsstoffe“ unter Punkt „1. Geltungsbereich“:

„Küchen, Badezimmer usw. sowie Plätze außerhalb des Sprühbereiches von Duschen und Toiletten sind dabei nicht als Räume mit aggressiver und/oder feuchter Atmosphäre zu verstehen.“

Damit ist eindeutig definiert, dass der Bereich innerhalb des Sprühbereiches, z. B. unter einem Waschbecken, analog Räumen aggressiver und/oder feuchter Atmosphäre zu verstehen ist und damit nicht in den Geltungsbereich der Norm fällt. Somit können keinerlei Gewährleistungsansprüche abgeleitet werden, falls Korrosionserscheinungen an diesen innerhalb des Sprühbereiches installierten Heizkörpern auftreten sollten.

Ergibt sich aufgrund der örtlichen Gegebenheiten, z. B. beengte Platzverhältnisse, die Notwendigkeit der Installation von Raumheizkörpern innerhalb des Sprühbereiches, sind spezielle Maßnahmen, z. B. verzinkte Oberflächen, entsprechende Schutzverkleidungen etc., zu ergreifen. Die möglichen Maßnahmen sind gegebenenfalls beim Hersteller zu erfragen.

4 Notwendigkeit der regelmäßigen Belüftung

In Verbindung mit der Forderung nach Schutz vor Nässe und Kondenswasser ist auf eine besondere Problematik hinzuweisen.

Der Betrieb der Heizkörper sollte in ausreichend belüfteten Räumen erfolgen. Bei modernen Fensterkonstruktionen mit verbesserter Fugendichtheit oder bei innen liegenden Räumen ohne Fenster ist auf eine Be- und Entlüftung der Räume zu achten und eventuell eine Zwangsbe- und -entlüftung vorzusehen. Daher muss bei einer Sanierung und im Neubau heute verpflichtend ein Lüftungskonzept erarbeitet werden. Weitere Informationen zur Wohnungslüftung im Informationsblatt Nr. 18.

Abgeschaltete, kalte Heizflächen wirken wie Kühlflächen, an denen sich die Luftfeuchtigkeit der Raumluft als Kondensat niederschlägt. Die kondensierende Luftfeuchtigkeit kann dabei Rostansätze verursachen, die wiederum die Beschichtung zerstören können.

5 Innen liegende Bäder und Toilettenräume

Im Rahmen der Erstellung eines Lüftungskonzeptes werden die Anforderungen für die Lüftung von Bädern und Toiletten mit berücksichtigt. In der Regel sind die Anforderungen der DIN 18017 „Lüftung von Bädern und Toilettenräumen ohne Außenfenster“ Teil 3 „Lüftung mit Ventilatoren“ im Rahmen eines Lüftungskonzeptes erfüllbar. Daher ist es im Rahmen einer Sanierung notwendig, ein Lüftungskonzept nach DIN 1946 „Raumlufttechnik“ Teil 6 „Lüftung von Wohnungen“ zu erstellen.

Ist eine regelmäßige Belüftung nicht realisierbar bzw. wird ein permanenter Luftwechsel nicht gewährleistet, ist ein kontinuierlicher Heizkörperbetrieb erforderlich, um den Kühlflächeneffekt zu vermeiden.

Dabei ist der Nutzer der Heizungsanlage auf die regelmäßige Beheizung der einzelnen Räume oder die regelmäßige Belüftung aufmerksam zu machen.

6 Lagerung, Installation und Betriebsweise von Heizkörpern

Unter Punkt „5. Anforderungen“ an die Deckbeschichtung gemäß Norm DIN 55900 Teil 2 heißt es:

„Eine sachgemäße Beförderung, Lagerung und Montage der fertig lackierten Heizkörper sowie Schutz vor mechanischer Beschädigung, Nässe (z. B. Regen, Kondenswasser) und aggressiven Medien (z. B. angemachtem Mörtel, abbindendem Beton) sind notwendig.“

Aus diesen „Anforderungen“ lassen sich wichtige Randbedingungen bezüglich des Transports, der Lagerung, Installation und Betriebsweise von Heizkörpern definieren.

Die Heizkörper sind trocken und in gut belüfteten Räumen zu lagern. Die Verpackung sollte nach Möglichkeit erst nach Fertigstellung aller baulichen Maßnahmen, wie z. B. Estrichlegen, Verputzen, Malerarbeiten, entfernt werden, um Beschädigungen zu verhindern. Eine Montage der Heizkörper und die Beheizung innerhalb der Verpackung sind heute in der Regel ohne Problem realisierbar.

7 Reinigung von Heizkörpern

DIN 55900 Teil 2 definiert weiter:

„Die Fertiglackierung muss ohne nachteilige Veränderung des Lackfilms mit geeigneten wässrigen Haushaltsreinigern zu reinigen sein.“

Geeignete Reinigungsmittel für Lackflächen sind nicht abrasiv (scheuernd) und nicht stark alkalisch oder sauer (chemisch aggressiv).

BDH-Informationen dienen der unverbindlichen technischen Unterrichtung. Eine Fehlerfreiheit der enthaltenen Informationen kann trotz sorgfältiger Prüfung nicht garantiert werden.

Weitere Informationen unter:
www.bdh-koeln.de

Herausgeber:
Interessengemeinschaft
Energie Umwelt Feuerungen GmbH
Infoblatt 7 März/2011

Vermeidung von Betriebsstörungen und Schäden durch Steinbildung in Warmwasserheizungsanlagen

Gemeinsames Arbeitsblatt von BDH und ZVSHK

1 Einleitung

Der verbesserte Wärmeschutz von Gebäuden hat dazu geführt, dass die installierten Heizleistungen bei annähernd gleich gebliebenen Wasserinhalten der Heizungsanlage abgenommen haben. Durch die zunehmende Einbindung von regenerativen Energien kommen immer mehr Pufferspeicher zum Einsatz, die den Wasserinhalt der Heizungsanlage vergrößern. Weiterhin hat das abnehmende Platzangebot für Wärmeerzeuger dazu geführt, dass kompakte Geräte mit hohen Wärmeübertragungsleistungen entwickelt wurden. All diese Aspekte begünstigen die Steinbildung in Warmwasserheizungsanlagen.

Unter Steinbildung versteht man heizwasserseitige Beläge am Wärmetauscher des Wärmeerzeugers, die hauptsächlich aus Calciumkarbonat (Kalk) und weiteren Inhaltsstoffen des Heizwassers bestehen. Die durch Steinbildung verursachten Beläge im Wärmeerzeuger können zu örtlicher Überhitzung führen. Siedegeräusche, Störungen durch abgelöste Ablagerungen (z. B. an Ventilen und Pumpen) sowie Leckagen an Wärmetauschern durch Rissbildung können die Folge sein.

Die Beachtung dieser Fachinformation hat zudem den Vorteil, dass über die Begrenzung der Kalkmenge im Heizungswasser eine Verringerung der energetischen Effizienz des Wärmeerzeugers durch Steinbildung vernachlässigt werden kann.

2 Zweck und Geltungsbereich der Fachinformation

Die Fachinformation beinhaltet praxismgerechte Anforderungen für die Vermeidung von übermäßiger Steinbildung in Warmwasserheizungsanlagen und definiert Mindestanforderungen an den erforderlichen Produktdaten- und Informationsaustausch zwischen Hersteller und dem SHK-Fachhandwerk.

Die Fachinformation gilt für Warmwasserheizungsanlagen mit einer bestimmungsgemäßen Betriebstemperatur von bis zu 100 °C. Umlaufwasserheizer, d. h. Wärmeerzeuger mit einem spezifischen Wasserinhalt von weniger als 0,3 l Wasserinhalt des Gerätes je kW Heizleistung des Gerätes, fallen auch in den Geltungsbereich der Fachinformation.

3 Entscheidungskriterien für die Heizwasseraufbereitung

Das Gefährdungspotential durch Steinbildung steigt mit zunehmender Gesamthärte des Heizwassers, dem Füll- und Ergänzungswasservolumen sowie der Betriebstemperatur des Heizwassers. Praxiserfahrungen zeigen, dass eine Steinbildung nicht völlig verhindert werden muss, um Schäden zu vermeiden. Daher kann eine definierte Menge der belagbildenden Wasserinhaltsstoffe im Heizungswasser einer Heizungsanlage in Abhängigkeit der Nennwärmeleistung und des Füll- und Ergänzungswasservolumens toleriert werden.

3.1 Anforderungen

Eine Wasseraufbereitung **ist nicht durchzuführen**, wenn die in der nachfolgenden Tabelle genannten Richtwerte eingehalten werden.

BDHBundesindustrieverband Deutschland
Haus-, Energie- und Umwelttechnik e.V.Bundesindustrieverband Deutschland
Haus-, Energie- und Umwelttechnik e.V.
Frankfurter Straße 720-726
51145 Köln
Tel.: (0 22 03) 9 35 93-0
Fax: (0 22 03) 9 35 93-22
E-Mail: Info@bdh-koeln.de
Internet: www.bdh-koeln.de

Nennwärmeleistung	Gesamthärte
≤ 50 kW bei spez. Wasserinhalt des Wärmeerzeugers ¹⁾ ≥ 0,3 l/kW	Keine Anforderungen
≤ 50 kW bei spez. Wasserinhalt des Wärmeerzeugers ¹⁾ < 0,3 l/kW (Umlaufwasserheizer)	≤ 16,8 °dH
> 50 kW bis ≤ 200 kW	≤ 11,2 °dH
> 200 kW bis ≤ 600 kW	≤ 8,4 °dH
> 600 kW	≤ 0,11 °dH

Bei Anwendung der Tabelle wird von einer üblichen Heizungsanlage (Standardanlage) ausgegangen, deren spezifisches Anlagenvolumen (Füllwasser) nicht mehr als 20 l pro kW Nennwärmeleistung beträgt und bei der zu erwarten ist, dass die gesamte Füll- und Ergänzungswassermenge das Dreifache des Nennvolumens der Heizungsanlage nicht überschreitet. Eine Überschreitung des Füll- und Ergänzungswasservolumens ist beispielsweise anzunehmen, wenn relevante Anlagenteile – z. B. größere Rohrabschnitte, Pufferspeicher – ohne funktionsfähige Absperrventile versorgt werden.

Eine Wasseraufbereitung ist durchzuführen, wenn

- die in der Tabelle genannten Gesamthärten überschritten werden oder
- das spezifische Anlagenvolumen mehr als 20 l pro kW Nennwärmeleistung beträgt (bei Mehrkesselanlagen ist für diese Anforderung die jeweils kleinste Einzel-Nennwärmeleistung einzusetzen).

3.2 Praktische Vorgehensweise

Als Füll- und Ergänzungswasser steht normalerweise Trinkwasser zur Verfügung. In diesem Fall kann man die erforderlichen Härteangaben beim örtlichen Wasserversorgungsunternehmen erfragen. Viele Wasserversorgungsunternehmen haben ihre Wasseranalysen auf ihren Internet-Seiten veröffentlicht. Wird ein Härtebereich angegeben, z. B. Gesamthärte von 15,5 °dH bis 18,2 °dH, so ist der höchste Wert anzusetzen.

Aus den Unterlagen des Herstellers sind die Nennwärmeleistung und der spezifische Wasserinhalt des Wärmeerzeugers zu entnehmen. Mit diesen beiden Angaben kann ermittelt werden, ob es sich bei dem Wärmeerzeuger um einen Umlaufwasserheizer handelt oder nicht (kleiner oder größer gleich 0,3 l pro kW).

Anhand der oben genannten Auswahlkriterien ist zu prüfen, ob eine Wasseraufbereitungsmaßnahme erforderlich ist. Falls eine Wasseraufbereitungsmaßnahme erforderlich ist, sind die Vorgaben des Wärmeerzeugerherstellers zu beachten.

4 Mögliche Maßnahmen zur Vermeidung von Steinbildung

4.1 Enthärtung

Mittels einer Patrone, die ein Austauschharz enthält, wird Calcium gegen Natrium im Wasser ausgetauscht. Eine Kalkabscheidung kann nicht mehr stattfinden. In der Praxis unterscheidet man zwei Varianten. Bei der **Vollenthärtung** wird Calcium vollständig gegen Natrium ausgetauscht. Die Kalkabscheidung unterbleibt vollständig. Eine **Teilenthärtung** wird üblicherweise durch das Verschneiden von voll enthärtetem mit nicht aufbereitetem Wasser erreicht. Das Wasser enthält noch Reste von Calcium.

Bei der Enthärtung findet eine Entsäuerung statt. In der Regel kommt es also zu einer Erhöhung des pH-Wertes. Bei Heizungsanlagen, die Bauteile aus Aluminium (z. B. Wärmetauscher, Heizkörper etc.) enthalten, muss der pH-Wert im Bereich von 6,5 bis 8,5 (bei bestimmten Legierungen, z. B. AlSi0Mg bis 9,0) liegen und das Füllwasser sollte nicht unter 7 °dH enthärtet werden (Teilenthärtung). Bei Wärmeerzeugern mit Wärmetauschern aus Aluminium bestehen deshalb unter Umständen hersteller- und produktspezifische Vorgaben zum Wasseraufbereitungsverfahren.

¹⁾ Wasserinhalt des Wärmeerzeugers je kW Nennwärmeleistung

4.2 Entsalzung

Bei diesem Verfahren werden abweichend zur Enthärtung alle härtebildenden Inhaltsstoffe aus dem Wasser entfernt. Man verwendet hierzu ebenfalls Patronen. Diese enthalten jedoch ein anderes Austauschharz als bei der Enthärtung. Es wird üblicherweise Füllwasser mit einer Leitfähigkeit von ca. $1 \mu\text{S}/\text{cm}$ (micro Siemens/cm) erreicht. Durch die sehr geringe Leitfähigkeit bietet entsalztes Wasser einen hohen Korrosionsschutz. Das Verfahren der Umkehrosmose führt ebenfalls zu einem voll entsalztem Wasser. Hier wird anstelle eines Austauschharzes eine Membran verwendet.

4.3 Heizungswasserzusätze

Aus der Vielzahl von Heizungswasserzusätzen sind zur Vermeidung von Steinbildung Härtestabilisatoren anwendbar. Sie unterscheiden sich zu den beiden zuvor genannten Verfahren dadurch, dass hier nicht Wasserbestandteile entfernt, sondern gezielt Stoffe zugesetzt werden. Die Aufgabe der Zusätze besteht in der chemischen Stabilisierung des Kalks, um dadurch die Bildung von Kalkschichten im Wärmeerzeuger zu vermeiden. Inhibitoren als Korrosionsschutzmaßnahme sind in der Regel nur bei korrosionstechnisch offenen Warmwasserheizungsanlagen erforderlich. Bei Verwendung von Heizungswasserzusätzen sind regelmäßige Kontrollen des Heizwassers gemäß den Angaben der Inhibitorenhersteller erforderlich.

5 Praxishinweise

Die Auswahl des anzuwendenden Verfahrens ist mit dem Auftraggeber nach anlagenspezifischen Gesichtspunkten und Herstellerangaben abzustimmen.

Häufiger Ergänzungswasserbedarf ist ein Zeichen für eine fehlerhafte Druckhaltung, häufige Reparaturen oder Leckagen. Durch fachgerechte Auslegung und regelmäßige Wartung, insbesondere der Ausdehnungsgefäße, kann die Ergänzungswassermenge gering gehalten werden.

Es empfiehlt sich, im Inbetriebnahmeprotokoll die Gesamthärte sowie die Menge des Füllwassers zu dokumentieren. Sofern aufbereitetes Wasser verwendet wird, ist die Art der Aufbereitung ebenso zu vermerken und bei Wartungs- und Kontrollmaßnahmen zu berücksichtigen.

Am Wärmeerzeuger sollte eine dauerhafte Kennzeichnung „Nachbefüllen nur nach Rücksprache mit dem Heizungsbauer“ angebracht werden.

Sofern es bauseitige Anlagenparameter erforderlich machen, ist z. B. bei vagabundierenden Korrosionsprodukten in unzureichend gespülten Bestandsanlagen im Heizungsrücklauf oder bei abplatzenden Kalkablagerungen in Anlagen mit Umlaufwasserheizern und Anlagenvolumen größer 20 l pro kW im Heizungsvorlauf ein Schmutzfilter einzubauen.

In Heizungsanlagen mit Plattenheizkörpern sowie bei Fußbodenheizungen üblicher Bauart (60 W/m^2) kann man von einem spezifischen Anlagenvolumen von nicht mehr als 20 l pro kW ausgehen. Bei Bestandsanlagen mit Radiatoren für den Schwerkraftbetrieb können höhere spezifische Anlagenvolumina erreicht werden. Bei Einbindung von Pufferspeichern ist das zusätzliche Wasservolumen zu berücksichtigen.

Für eine fachgerechte Schnittstelle für Füll- und Ergänzungswasser ist zu sorgen. Dies ist auch unter hygienischen Gesichtspunkten erforderlich. Eine dauerhafte Schlauchverbindung ist nicht statthaft. Für den Anschluss einer Heizungsfülleinrichtung sind die Sicherungseinrichtungen der DIN EN 1717 zu verwenden. Ohne Inhibitoren wird empfohlen einen Rohrtrenner BA oder CA einzubauen. Mit Inhibitoren ist ein Rohrtrenner BA einzubauen.

Abschnittsweise sollten Absperrventile eingebaut werden. Damit soll vermieden werden, dass bei jedem Reparaturfall oder jeder Anlagenerweiterung das gesamte Heizwasser abgelassen werden muss.

Bei Anlagen mit mehreren Wärmeerzeugern (Mehrkesselanlagen) empfiehlt es sich alle Wärmeerzeuger gleichzeitig in Betrieb zu nehmen, damit sich nicht die gesamte Kalkmenge in einem Wärmeerzeuger abgelagert.

Zur Erfassung der Füll- und Ergänzungswassermengen ist bei Anlagen $> 50 \text{ kW}$ der Einbau eines Wasserzählers erforderlich.

6 Fallbeispiele

Beispiel 1:

- Gesamthärte (Angabe vom Wasserversorgungsunternehmen): 12,5 bis 14,8 °dH
- Nennwärmeleistung des Wärmeerzeugers: 33 kW
- Wärmeübergabe: überwiegend Fußbodenheizung (60 W/m²), zusätzlich einige Plattenheizkörper
- Spezifischer Wasserinhalt des Wärmeerzeugers: 0,5 l/kW

Vorgehensweise zur Bestimmung der Notwendigkeit einer Füllwasseraufbereitung:

- Handelt es sich um eine Standardanlage: → ja
- Bestimmung der maßgeblichen Gesamthärte: 14,8 °dH
- Handelt es sich um einen Umlaufwasserheizer: → nein

Ergebnis: Füllwasseraufbereitung ist **nicht erforderlich**.

Beispiel 2:

- Gesamthärte (Angabe vom Wasserversorgungsunternehmen): 14,8 bis 18,3 °dH
- Nennwärmeleistung des Wärmeerzeugers: 17 kW
- Wärmeübergabe: überwiegend Fußbodenheizung (60 W/m²), zusätzlich einige Plattenheizkörper
- Spezifischer Wasserinhalt des Wärmeerzeugers: 0,25 l/kW
- Wärmetauscher aus Edelstahl

Vorgehensweise zur Bestimmung der Notwendigkeit einer Füllwasseraufbereitung:

- Handelt es sich um eine Standardanlage: → ja
- Bestimmung der maßgeblichen Gesamthärte: 18,3 °dH
- Handelt es sich um einen Umlaufwasserheizer: → ja

Ergebnis: Füllwasseraufbereitung ist **erforderlich**.

Die erforderliche Wasseraufbereitungsmaßnahme ist den Unterlagen des Wärmeerzeugerherstellers zu entnehmen.

Beispiel 3:

- Gesamthärte (Angabe vom Wasserversorgungsunternehmen): 12,5 bis 14,8 °dH
- Nennwärmeleistung des Wärmeerzeugers: 33 kW
- Wärmeübergabe: überwiegend Fußbodenheizung (60 W/m²), zusätzlich einige Plattenheizkörper
- Spez. Wasserinhalt des Wärmeerzeugers: 0,5 l/kW
- Wärmetauscher aus Aluminiumlegierung
- Pufferspeicher über 700 Liter

Vorgehensweise zur Bestimmung der Notwendigkeit einer Füllwasseraufbereitung:

- Handelt es sich um eine Standardanlage: → nein
(Durch Einbindung des Pufferspeichers liegt das spez. Anlagenvolumen nun über 20 l pro kW Nennwärmeleistung.)
- Bestimmung der maßgeblichen Gesamthärte: 14,8 °dH
- Handelt es sich um einen Umlaufwasserheizer: → nein

Ergebnis: Füllwasseraufbereitung ist **erforderlich**.

Die erforderliche Wasseraufbereitungsmaßnahme ist den Unterlagen des Wärmeerzeugerherstellers zu entnehmen. Der pH-Wert des Heizungswassers muss nach Behandlung im Bereich von 6,5 bis 8,5 (ggf. 9,0) liegen.

BDH-Informationen dienen der unverbindlichen technischen Unterrichtung. Eine Fehlerfreiheit der enthaltenen Informationen kann trotz sorgfältiger Prüfung nicht garantiert werden.

Weitere Informationen unter:
www.bdh-koeln.de

Herausgeber:
Interessengemeinschaft
Energie Umwelt Feuerungen GmbH
Infoblatt 8 März/2011

Wärme braucht Platz! – Geräusche in Heizungsanlagen

BDH
 Bundesindustrieverband Deutschland
 Haus-, Energie- und Umwelttechnik e.V.

Eine Heizungsanlage hat ganz allgemein die Aufgabe, Wärme zu erzeugen und diese wunschgemäß dem Nutzer zur Verfügung zu stellen (Wärmeübergabe).

Von der Wärmeerzeugung zur Wärmeübergabe ist eine Wärmeverteilung erforderlich. Als Wärmeträger dient in der Regel Wasser. Dem Wasser wird neben thermischer Energie auch Bewegungsenergie aufgezungen. Diese Bewegungsenergie – erzeugt durch Pumpen – transportiert den Wärmeträger „Wasser“ vom Wärmeerzeuger (Kessel oder Wärmepumpe) über die Wärmeverteilung (Rohrleitungen, Armaturen etc.) zur Wärmeübergabe (Flächenheizung/-kühlung oder Heizkörper).

Leider ist hin und wieder zu hören, dass nicht nur Wärme, sondern auch Geräusche übergeben werden.

1 Woher kommen diese Geräusche?

Bevor diese Frage beantwortet werden kann, ist es notwendig, die Art des Geräusches zu spezifizieren:

- Es gibt Geräusche, die über einen längeren Zeitraum gleichbleibend als Rauschen zu vernehmen sind. Hierbei handelt es sich i. d. R. um Fließgeräusche. Diese sind auf zu große Fließgeschwindigkeiten (wegen zu großer Differenzdrücke) in bestimmten Bereichen der Wärmeverteilung, z. B. in Ventilen, zurückzuführen. Diese Geräusche sind durch den hydraulischen Abgleich und eventuelle differenzdruckregelnde Maßnahmen abzustellen.
- Durch vertauschten Vor- und Rücklaufanschluss am Heizkörper können, neben erheblichen Minderleistungen, durch das Thermostatventil „Rattergeräusche“ entstehen. Diese Geräusche und die Minderleistungen sind durch eine Anlagenkorrektur abstellbar.
- Andererseits gibt es Knackgeräusche. Ihre Ursachen sind im Gegensatz zu Fließgeräuschen nicht sofort zu finden. Irrtümlicherweise werden sie deshalb pauschal dem Heizkörper zugeordnet.

Richtig ist, dass die Heizfläche die Wirkung eines Resonanzkörpers ähnlich Musikinstrumenten hat. Richtig ist auch, dass die Knackgeräusche von der Heizfläche an den Raum abgegeben werden. Doch die Heizfläche ist nicht zwangsläufig die Geräuschquelle (Ursache).

Die Ursachen für Knackgeräusche können äußerst vielfältig sein. Häufigste Ursache sind Dehnungsbewegungen des Wärmeverteilsystems bei kurzzeitigen, extremen Temperaturänderungen, z. B. bei Aufheizphasen. Insbesondere Dehnungen von Rohrleitungen in Bereichen von Wand-, Boden- und/oder Deckendurchführungen sind hier zu benennen.

Alle Stoffe dehnen sich mit steigender Temperatur aus. Die Ausdehnung lässt sich vorausberechnen:

$$\Delta L = \alpha_L \cdot L \cdot (\vartheta_2 - \vartheta_1)$$

mit: ΔL = Längenänderung infolge Temperaturänderung [mm]

$$\alpha_L = \text{linearer Ausdehnungskoeffizient} \left[\frac{\text{mm}}{\text{m} \cdot 100\text{K}} \right]$$

L = Ausgangslänge [m]

ϑ_1 = Ausgangstemperatur (Ausgangszustand) [°C]

ϑ_2 = „neue“ Temperatur (Endzustand) [°C]

Bundesindustrieverband Deutschland
 Haus-, Energie- und Umwelttechnik e.V.
 Frankfurter Straße 720–726
 51145 Köln
 Tel.: (0 22 03) 9 35 93-0
 Fax: (0 22 03) 9 35 93-22
 E-Mail: Info@bdh-koeln.de
 Internet: www.bdh-koeln.de

In nachstehender Tabelle sind beispielhaft einige lineare Ausdehnungskoeffizienten für im Heizungsbau relevante Materialien angegeben:

Material	linearer Ausdehnungskoeffizient $\alpha_L \left[\frac{mm}{m \cdot 100K} \right]$	Ausdehnung von 10-m-Rohr bei Erwärmung von 10 °C auf 60 °C ΔL [mm]
Kupfer	1,6	8
Messing	1,9	9,5
Niedrig legierter Stahl	1,2	6
PE-X-Rohr	17,0	85
Metallverbundrohr*)	2,4	12
Estrich	1,2	6

*) (Aluminium 2,38 mm/m · 100K)

Mit der Ausdehnung treten entsprechende Kräfte auf. Werden diese Kräfte festgehalten, z. B. durch Einzementieren eines Rohres, entstehen Spannungen. Solange die Haltekräfte größer sind als die Dehnungskräfte, ist von Knackgeräuschen nichts zu hören. Werden die Dehnungskräfte jedoch größer als die Haltekräfte, kommt es zu „Reibereien“ zwischen Rohrleitung und dem umgebenden Material. Die Dehnungsspannungen bauen sich aber nicht stufenlos gleitend ab, sondern im Rahmen des Kräftespiels „in kleinen Sprüngen“. Es knackt!

Selbst Kunststoffrohre in Schutzrohren bewegen sich bei extremen, kurzzeitigen Temperaturänderungen derart, dass Knackgeräusche zu hören sind. Diese Tatsache ist auch als „Stick-Slip-Effekt“ bekannt. Dieser „Stick-Slip-Effekt“ wird besonders gefördert durch die extrem schnelle Erwärmung und damit partielle Ausdehnung der Kunststoffrohre beim plötzlichen „Zu-Auf-Betrieb“ des Heizkörpers von z. B. 10 °C auf 60 °C. Beim Betrieb bzw. beim Abkühlen treten diese Geräusche nicht auf, weil die Temperaturänderung wesentlich langsamer verläuft.

Das Kräftespiel und der „Stick-Slip-Effekt“ werden durch Knackgeräusche hörbar. Die Körperschallübertragung tut jetzt das Übrige. Mit etwa 4-facher (Luft-)Schallgeschwindigkeit breitet sich das Geräusch im Wasser des Wärmeverteilsystems aus. Am Resonanzkörper „Heizfläche“ wird das Geräusch von der Heizungsanlage an die Raumluft abgegeben.

Das heißt, die Heizfläche wird zum Sprachrohr für einen Mangel, den sie nicht verursacht hat.

Die möglichen Ursachen sind:

- Mechanische Spannungen bei Heizkörper-Anbindung im kalten Zustand
- Mangelhafte Ausführung von Mauerdurchführungen für die Rohrleitungen
- „Stick-Slip-Effekt“ bei Kunststoffrohr im Schutzrohr
- Kontakt von Vor- und Rücklaufleitungen im Estrich oder im Mauerwerk
- Reibung der Heizungsrohre auf Pappdämmstreifen oder in Rohrschellen (Eckleisten-Verlegung) im Fußboden/Sockelleistenbereich
- Kreuzung und Berührung der Vor- und Rücklaufleitungen
- Eindringen von Estrich/Beton zwischen Isolierung und Rohre beim Verarbeiten
- Unsachgemäße Verlegung von Fußbodenheizungen
- Verwendung von Rohrschellen ohne Dämmung
- Keine Montage von Schallschutzelementen zwischen Konsolen (Wandbefestigungen) und Heizkörper (Metall auf Metall).

Die Aufzählung erhebt keinen Anspruch auf Vollständigkeit, zeigt aber die häufigsten in der Praxis anzutreffenden Ursachen bei Recherchen der Kundendienst-Monteur.

2 Hinweise zur Lösung und Vermeidung von Problemen

So vielfältig wie die Ursachen der Knackgeräusche sind, so vielfältig sind auch die möglichen Maßnahmen.

1. So erstaunlich es klingen mag, bereits nach Lockern/Lösen von Heizkörper-Verschraubungen, kurzem Wackeln an den Rohrleitungen und Anziehen/Montage kann das Geräusch weg sein.
2. Rohre sind frei durch Mauerdurchbrüche zu führen. Sie dürfen nicht durch Mörtel und/oder Estrich am Ausdehnen gehindert werden.
3. Rohrschellen sollten Kunststoffeinlagen haben. Dadurch wird gewährleistet, dass das Rohr bei Dehnungsbewegungen gleitet und möglicher Körperschall vom Gebäude nicht auf die Heizungsanlage übertragen wird.
4. Gleiches gilt für die Heizflächenbefestigung an der Wand. Entsprechende Kunststoffelemente sollten an Kontaktflächen zwischen Wandkonsole und Heizkörper sein (i. d. R. in der Konsole integriert).
5. Im Vorfeld sind eine gewissenhafte Planung (z. B. Leitungsführung) und qualitätsvolle Bauausführung Voraussetzungen dafür, dass Geräusche in Heizungsanlagen verhindert werden.

BDH-Informationen dienen der unverbindlichen technischen Unterrichtung. Eine Fehlerfreiheit der enthaltenen Informationen kann trotz sorgfältiger Prüfung nicht garantiert werden.

Weitere Informationen unter:
www.bdh-koeln.de

Herausgeber:
Interessengemeinschaft
Energie Umwelt Feuerungen GmbH
Infoblatt 13 März/2011

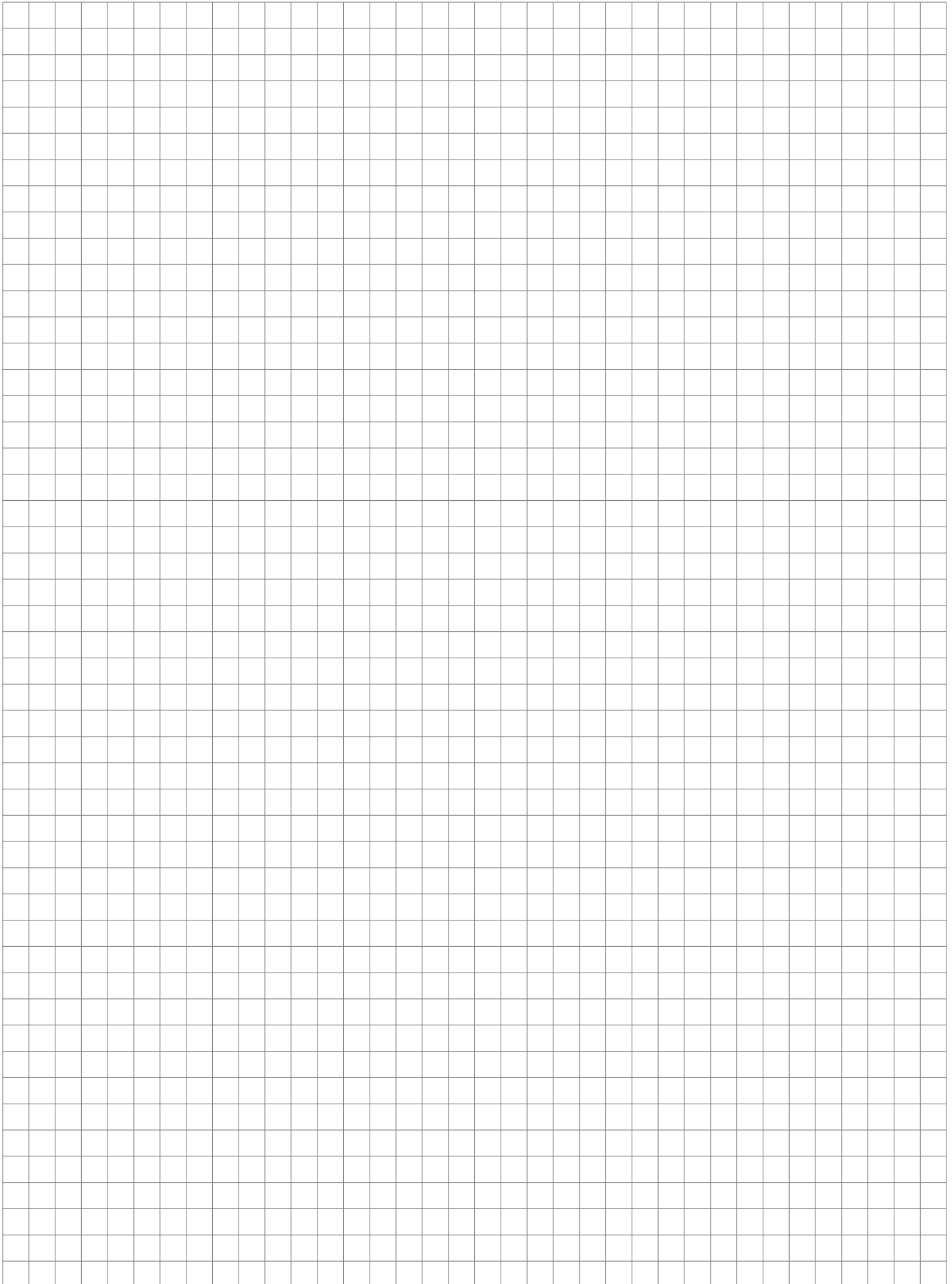

PG GERMANY GMBH
Postfach 1325
D-38688 Goslar
T. +49 (0) 5324 808-0
F. +49 (0) 5324 808-999
info@purmo.de
www.purmo.de



Diese Broschüre wurde mit größter Sorgfalt erstellt. Ohne ausdrückliche schriftliche Genehmigung der Purmo Group darf kein Teil dieser Broschüre vervielfältigt werden. Die Purmo Group übernimmt keine Verantwortung für etwaige Ungenauigkeiten oder für die Folgen der Verwendung oder des Missbrauchs der darin enthaltenen Informationen.



**Gedruckt auf Papier
aus verantwortungsvollen
Quellen**

